



ACTA DE SESSIÓ DE LA JUNTA DE GOVERN LOCAL

REF.: 13/2020

Identificació de la sessió

Caràcter: ORDINÀRIA.
Data: 15 d'octubre de 2020.
Hora: de les 13:00h. a les 13:40h.
Lloc: a la sala de Juntes de l'Ajuntament.

Hi assisteixen

Carola Llauro Sastre, alcaldessa
Sergi Igual Molina, 2n tinent d'Acaldia
Maria Carmen Terradas Saborit, 1a tinent d'Alcaldia
Benet Oliva Ricós, regidor
Mireia Durany Calvo, regidora

Secretaria accidental,:

Carme Berengüí Reales

Ordre del dia

- 1.- Aprovació de la darrera acta de data de 1 d'octubre de 2020.
- 2.- Planejament
 - 2.1.- GURB2019000012 - Aprovació prèvia del Text Refós del Projecte d'Actuacions Específiques per a l'adequació d'una masia legalment establerta en sòl no urbanitzable per a destinar-la a establiment de turisme rural a la finca de Can Lloberas del Bosc situada a la finca rústica parcel•la 2 del polígon 10 de Vilassar de Dalt
- 3.- Convenis.
 - 3.1.- Aprovació de l'acord de col•laboració entre el Centre d'Estudis Joan Maragall i l'Ajuntament de Vilassar de Dalt, per a la realització de les pràctiques del Grau Superior d'integració social, de l'alumne Mireia Rodriguez Corbera.
- 4.- Sobrevinguts.
 - 4.1.- Aprovació del Conveni Marc de col•laboració amb el Servei Català de Trànsit en matèria de seguretat viària i dels annexos 1, 3, 4 i 6.
 - 4.2.- Acceptació de les competència delegada per l'Alcaldia.
 - 4.3.- OMAJ2018000038 - Llicència de segregació de finca del c/ Manuel Moreno, 106-108



i acceptació de cessió

4.4.- OMAJ2020000020 Llicència urbanística per rehabilitació integral de Can Ribot per a la implantació de supermercat amb aparcament exterior

5.- Despatx d'alcaldia i regidories.

Desenvolupament de la sessió

1.0.- Aprovació de la darrera acta de data de 1 d'octubre de 2020.

S'aprova l'acta de la sessió ordinària de Junta de Govern de 1 d'octubre de 2020, per unanimitat dels presents, sense introduir-hi cap esmena.

2.0.- Planejament

2.1.- GURB2019000012 - Aprovació prèvia del Text Refós del Projecte d'Actuacions Específiques per a l'adequació d'una masia legalment establerta en sòl no urbanitzable per a destinar-la a establiment de turisme rural a la finca de Can Lloberas del Bosc situada a la finca rústica parcel·la 2 del polígon 10 de Vilassar de Dalt

Explicat l'abast d'aquest tema per part del regidor de l'àrea d'Urbanisme, Habitatge i Equipaments i Medi Ambient, es procedeix a votar i per unanimitat dels presents, s'adopta l'acord següent:

REFERÈNCIA DE L'EXPEDIENT: GURB2019000012

Assumpte

GURB2019000012 - Aprovació prèvia del Text Refós del Projecte d'Actuacions Específiques per a l'adequació d'una masia legalment establerta en sòl no urbanitzable per a destinar-la a establiment de turisme rural a la finca de Can Lloberas del Bosc situada a la finca rústica parcel·la 2 del polígon 10 de Vilassar de Dalt

Relació de fets

S'ha de fer informe en relació a l'**aprovació prèvia** segons l'article 53 del DECRET 64/2014, de 13 de maig, pel qual s'aprova el Reglament sobreprotecció de la legalitat urbanística del Projecte d'Actuacions Específiques per a l'adequació d'una masia legalment establerta en sòl no urbanitzable per a destinar-la a establiment de turisme rural a



la finca de can Lloberas del Bosc situada a la finca rustica parcel·la 2 del polígon 10 de Vilassar de Dalt.

En data 25 de febrer de 2019 l'interessat va sol·licitar la tramitació del Projecte d'Actuacions Específiques d'una masia legalment establerta en sòl no urbanitzable per a destinar-la a establiment de turisme rural, a la finca de Can Lloberas del Bosc situada a la finca rustica parcel·la 2 del polígon 10 de Vilassar de Dalt.

En data 28 de febrer de 2019, l'arquitecte municipal de l'ajuntament de Vilassar de Dalt, va emetre informe en relació al Projecte d'Actuacions Específiques per a l'adequació d'una masia legalment establerta en sòl no urbanitzable per a destinar-la a establiment de turisme rural a la finca de can Lloberas del Bosc situada a la finca rustica parcel·la 2 del polígon 10 de Vilassar de Dalt, concloent el següent:

“... Examinada la documentació presentada en el present projecte d'actuacions específiques, per poder continuar el tràmit d'aquest projecte, i tenint en compte el que estableix l'article 50.1 del DECRET 64/2014, de 13 de maig, pel qual s'aprova el Reglament sobre protecció de la legalitat urbanística, caldrà complementar aquest amb la següent documentació:

- *Caldrà complementa el plànol II del projecte presentat incorporant la informació registral de la finca i el seu metratge.*
- *Caldrà aportar la descripció i representació gràfica dels serveis urbanístics necessaris per dur a terme l'actuació, amb indicació dels existents i dels que calgui implantar, incloses les obres de connexió corresponents.*
- *Caldrà aportar un estudi d'impacte i integració paisatgística, elaborat de conformitat amb la legislació sobre protecció, gestió i ordenació del paisatge. ...”*

El 5 de març de 2019, l'Ajuntament de Vilassar de Dalt va notificar al promotor d'aquest projecte d'actuació específica el següent requeriment:

“... Per tal de continuar el tràmit de l'expedient esmentat més amunt i tenint en compte el que estableix l'article 50.1 del DECRET 64/2014, de 13 de maig, pel qual s'aprova el Reglament sobre protecció de la legalitat urbanística, cal que aporteu la següent documentació:

- *Caldrà complementa el plànol II del projecte presentat incorporant la informació registral de la finca i el seu metratge.*
- *Caldrà aportar la descripció i representació gràfica dels serveis urbanístics necessaris per dur a terme l'actuació, amb indicació dels existents i dels que calgui implantar, incloses les obres de connexió corresponents.*
- *Caldrà aportar un estudi d'impacte i integració paisatgística, elaborat de conformitat amb la legislació sobre protecció, gestió i ordenació del paisatge. ...”*

En data 15 de març de 2019 i amb registre d'entrada número E2019002539, el promotor va presentar, el document amb les esmenes introduïdes. A més aquest documents estableix un



nou índex seguint l'ordre de documentació que estableix l'article 50.1 del DECRET 64/2014, de 13 de maig, pel qual s'aprova el Reglament sobre protecció de la legalitat urbanística. Finalment aquest nou document incorpora també un informe d'avaluació d'impacte ambiental simplificat.

El 22 de març de 2019, l'arquitecte municipal de l'Ajuntament de Vilassar de Dalt, va emetre informe en relació al Projecte d'Actuacions Específiques per a l'adequació d'una masia legalment establerta en sòl no urbanitzable per a destinar-la a establiment de turisme rural a la finca de can Lloberas del Bosc situada a la finca rustica parcel·la 2 del polígon 10 de Vilassar de Dalt, conclouent el següent:

“... Examinada la documentació presentada consistent en el Projecte d'Actuacions Específiques per a l'adequació d'una masia legalment establerta en sòl no urbanitzable per a destinar-la a establiment de turisme rural a la finca de can Lloberas del Bosc situada a la finca rustica parcel·la 2 del polígon 10 de Vilassar de Dalt, havent comprovat que aquesta conté tota la documentació necessària segons l'article 50.1 del DECRET 64/2014, de 13 de maig, pel qual s'aprova el Reglament sobre protecció de la legalitat urbanística, s'informa FAVORABLEMENT a la tramitació d'aquest expedient.

Per tant i segons el que estableix l'article 51 i ss del DECRET 64/2014, de 13 de maig, pel qual s'aprova el Reglament sobre protecció de la legalitat urbanística caldrà el següent:

- **Informació pública**

*Els projectes d'actuacions específiques s'han de sotmetre a **informació pública durant el termini d'un mes**. Els edictes de convocatòria corresponents s'han de publicar al **diari o butlletí oficial que correspongui i a la seu electrònica de l'administració municipal competent**.*

- **Petició d'informes**

(...)

Per tan caldrà sol·licitar informes als següents organismes a raó de llurs competències sectorials:

*Serveis Territorials de Barcelona del **Departament de Cultura** de la Generalitat de Catalunya*

*Direcció General de Desenvolupament Rural del **Departament d'Agricultura, Ramaderia, Pesca i Alimentació** de la Generalitat de Catalunya*

***Agència Catalana de l'Aigua** de la Generalitat de Catalunya.*

***Institut Cartogràfic i Geològic de Catalunya** del Departament de Territori i Sostenibilitat de la Generalitat de Catalunya.*

*Subdirecció General d'**Ordenació Turística** del Departament d'Empresa i Coneixement de la Generalitat de Catalunya.*

***Oficina Territorial d'Acció i Avaluació Ambiental** de Barcelona del Departament de Territori i Sostenibilitat de la Generalitat de Catalunya*

***Parc de la Serralada Litoral**, de la Xarxa de Parcs Naturals, de la Diputació de Barcelona.*



Finalment, i atès que la Masia de Can Lloberas del Bosc està inclosa en el Pla Especial del Patrimoni Arquitectònic i Ambiental de Vilassar de Dalt (PEPAA), amb un nivell de protecció del tipus A, i segons el que estableix l'article 16 del PEPAA, per l'atorgament d'aquesta llicència d'obres caldrà que la Comissió de Patrimoni emeti informe previ a la concessió d'aquesta, en relació al projecte per a l'adequació de la masia de can Lloberas del Bosc per a destinar-la a establiment de turisme rural. ...”

El 28 de març de 2019 i mitjançant edicte es sotmet a informació pública, per un període d'un mes, el Text Refós d'aquest PAE, quedant durant aquest període a disposició, en les dependències dels Serveis Tècnics Municipals de l'ajuntament de Vilassar de Dalt per a la seva consulta, i alhora es penja al E-Tauler de l'ajuntament de Vilassar de Dalt i es sol·licita la seva publicació al BOPB.

En data 4 d'abril de 2019 el BOPB publica l'edicte pel qual es sotmet a informació pública el Projecte d'Actuacions Específiques per a l'adequació d'una masia legalment establerta en sòl no urbanitzable per a destinar-la a establiment de turisme rural a la finca de Can Lloberas del Bosc situada a la finca rústica parcel·la 2 del polígon 10 de Vilassar de Dalt.

En data 24 d'abril de 2019 es sol·liciten informes al Departament de Cultura, Departament d'Agricultura, Ramaderia, Pesca i Alimentació, a la Agència Catalana de l'Aigua, a l'Institut Cartogràfic i Geològic de Catalunya, a la Subdirecció General d'Ordenació Turística, a la Oficina Territorial d'Acció i Avaluació Ambiental de Barcelona i s'incorpora a l'expedient l'informe emès pel Parc de la Serralada Litoral, de la Xarxa de Parcs Naturals de la Diputació de Barcelona, sol·licitat amb anterioritat per a tal efecte.

El 16 de maig de 2019 l'Oficina Territorial d'Acció i Avaluació Ambiental de Barcelona dona resposta a la sol·licitud d'informe requerint informació complementària, atès que el present PAE està emplaçat en espais protegits de la xarxa natura 2000 i per tant són objecte d'avaluació d'impacte ambiental simplificada.

En data 21 de maig de 2019 l'Institut Cartogràfic i Geològic de Catalunya dona resposta a la sol·licitud d'informe fent un seguit de consideracions que s'han d'incorporar en el PAE.

El 27 de maig de 2019 la Subdirecció General d'Ordenació Turística dona resposta a la sol·licitud d'informe conclouent que no és competent per emetre informes previs per a la concessió de llicències, tot i que per tal de que es pugui autoritzar aquesta tipus d'activitat, caldrà donar compliment al requisits establerts per la Llei 13/2002, de 21 de juny de turisme de Catalunya i el Decret 159/2012, de 20 de novembre, d'establiments d'allotjament turístic i d'habitatges d'ús turístic per a aquests tipus modalitat.



Tal i com consta a l'expedient, el 6 de juny de 2019 el Departament de Cultura dona resposta a la sol·licitud d'informe concloent que informa favorablement en relació al patrimoni cultural del present PAE, amb la recomanació que per a la reconstrucció de la coberta s'aprofitin les teules en bon estat que es puguin recuperar. I, en data 8 de juliol de 2019 es dona resposta al requeriment d'informació a l'Oficina Territorial d'Acció i Avaluació Ambiental de Barcelona aportant documentació complementaria ambiental.

El 5 d'agost de 2019 l'interessat va sol·licitar a l'Ajuntament de Vilassar de Dalt que s'entengui aprovat prèviament el present PAE tramitat, requerint a aquesta administració municipal per que es trameti l'expedient a la comissió d'urbanisme que pertoqui per prosseguir la seva tramitació i posterior resolució, segons l'article 53.3 del Decret 64/2014, de 13 de maig.

L'1 d'octubre de 2019 el Departament de Territori i Sostenibilitat de la Generalitat de Catalunya tramet l'informe de d'aigües emès per l'Agència Catalana del l'Aigua en relació al present PAE.

En data 2 d'octubre el Parc de la Serralada Litoral va emetre informe en relació als usos admesos en la finca del present PAE.

En data 3 de d'octubre de 2019 l'Ajuntament de Vilassar de Dalt tramet al Departament de Territori i Sostenibilitat de la Generalitat de Catalunya el Present PAE per a la seva aprovació.

En data 9 d'octubre de 2019 el Departament de Territori i sostenibilitat de la Generalitat de Catalunya, tramet copia autèntica de l'acord de la Comissió Territorial d'Urbanisme de Barcelona de data 2 d'octubre de 2019, adoptat en relació a aquest expedient, concloent que s'ha emetre informe en relació al present PAE.

L'11 de novembre de 2019 el Departament de Territori i Sostenibilitat de la Generalitat de Catalunya va retornar l'expedient en tant que l'Oficina Territorial d'Avaluació Ambiental de Barcelona no ha emès informe d'impacte ambiental amb les conclusions sobre els efectes significatius del projecte en el medi ambient, els quals s'hauran de tenir en compte als efectes de tramitar el projecte.

En data 20 de gener de 2020 la Direcció General de Politiques Ambiental i Medi Natural del Departament de Territori i Sostenibilitat de la Generalitat de Catalunya va emetre l'informe d'impacte ambiental del present PAE.



Posteriorment, el 22 de gener de 2020 l'ajuntament de Vilassar de Dalt va notificar a l'interessat l'informe emès per la Direcció General de Politiques Ambiental i Medi Natural emes el 20 de gener de 2020 en relació al present PAE.

En data 4 de març de 2020 l'interessat presenta el Text Refós del present PAE amb les modificacions introduïdes segons les esmenes de l'informe de la Direcció General de Politiques Ambiental i Medi Natural emes el 20 de gener de 2020. I, en data 19 de març de 2020 el secretari general de l'ajuntament de Vilassar de Dalt va emetre certificat que durant el període d'exposició pública del present PAE no contenen alegacions presentades.

Ja el 9 d'abril de 2020 l'ajuntament de Vilassar de Dalt va trametre al Departament de Territori i Sostenibilitat de la Generalitat de Catalunya el Text Refós del present PAE per a que es continuï el seu tràmit segons el que estableix el DECRET 64/2014, de 13 de maig, pel qual s'aprova el Reglament sobre protecció de la legalitat urbanística.

Finalment, el 16 de juny de 2020 el Departament de Territori i Sostenibilitat de la Generalitat de Catalunya sol·licita que es completi l'expedient amb el certificat on consti l'aprovació prèvia del projecte segons l'article 47 del DECRET 64/2014, de 13 de maig, pel qual s'aprova el Reglament sobre protecció de la legalitat urbanística.

Planejament urbanístic vigent

El planejament urbanístic vigent al que esta sotmès aquesta parcel·la és el Pla d'Ordenació Urbanística Municipal (POUM) de Vilassar de Dalt, aprovat definitivament per la Comissió territorial d'urbanisme de Barcelona en data 31 de maig de 2013 i publicat al DOGC el dia 7 d'octubre de 2013.

Planejament sectorial

Pla especial de protecció del medi natural i del paisatge del PEIN la Conreria - Sant Mateu – Céllecs aprovat definitivament el 25 de maig de 2004 i publicat al DOGC el 15 de juny 2004.

L'arquitecte municipal, emet informe que consta a l'expedient, el qual parcialment diu:

“Afectacions de vial



el planejament urbanístic vigent no existeix cap afectació de vial en l'emplaçament on s'ha sol·licitat aquesta llicència urbanística d'obres.



Elements catalogats

El Pla Especial del Patrimoni Arquitectònic i Ambiental de Vilassar de Dalt (PEPAA), estableix en aquesta edificació un nivell de protecció tipus A.

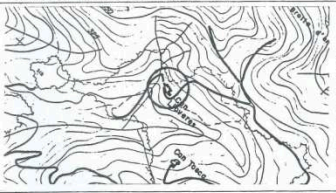
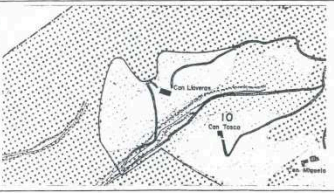
Concretament la fitxa 31 del Pla Especial del Patrimoni Arquitectònic i Ambiental de Vilassar de Dalt (PEPAA) estableix el següent:

<p>NOM: Can Lloberas del Bosc CARRER: Camí de Can Lloberas ÈPOCA: Segle XIV amb successives ampliacions AUTOR: ÚS: Habitatge</p> <p>PLANEJAMENT VIGENT (NN.SS./1992) No Urbanitzable (12) Protecció Forestal</p> <p>NIVELL DE PROTECCIÓ (PLA ESPECIAL) Protecció (A) Manteniment de la volumetria i l'estructura de l'edifici principal i de les finestres amb brancals de llindes de pedra. Es permet la reforma de les altres obertures mantenint la composició global de la façana. Els cossos auxiliars poden restituir-se mantenint la textura actual. Declarat Bé Cultural d'Interès local, BCIL. (NN.SS./1992)</p>	<p>DESCRIPCIÓ FÍSICA I VALORACIÓ Casa de pagès de cinc cossos de planta baixa i pis. Coberta a dues aigües, amb el carener perpendicular a la façana. Hi ha dos cossos auxiliars enrunats als dos costats de l'edifici. Sota les finestres dels cossos centrals hi ha unes espalleres de pedra. El portal rodat d'accés és de rajola. Les llindes i els brancals de les finestres són de pedra en la majoria dels casos. Es distingeixen fàcilment les successives ampliacions de la masia. A la part de llevant les llindes són de fusta, amb arcs de descàrrega de rajola. L'estat general de l'edifici és molt descuidat.</p> <p>Es una de les cases més antigues del voral de Vilassar de Dalt. Els Llobera del Bosc o de Bufà són documentats des del segle XVI, tot i que es possible que l'edificació correspongui a un antic mas medieval. El topònim Bufà, d'origen medieval, designaria una extensa àrea geogràfica a prop del turó d'en Llobera.</p> <p>BIBLIOGRAFIA</p>
	
	

PLA ESPECIAL DEL PATRIMONI ARQUITECTÒNIC I AMBIENTAL DE VILASSAR DE DALT. 1 9 9 7
31

La normativa del Pla Especial del Patrimoni Arquitectònic i Ambiental de Vilassar de Dalt (PEPAA) estableix per a aquest tipus de protecció A el següent:

La protecció dels bens del Catàleg es classifica en:

A.- Protecció de l'exterior i interior. No es permet d'enderrocament de l'edifici. Les intervencions que es produeixin a l'interior i exterior hauran de respectar els elements arquitectònics d'interès i per això l'ajuntament recavarà la documentació necessària.

Concretament la fitxa 31 del PEPAA contreta aquest nivell de protecció en el sentit següent:

Manteniment de la volumetria i l'estructura de l'edifici principal i de les finestres amb brancals i llindes de pedra. Es permet la reforma de les altres obertures mantenint la composició global de la façana. Els cossos auxiliars poden restituir-se mantenint la textura actual.

Segons l'article 45 del PEPAA. Normativa aplicable als diferents tipus de protecció:

"... A.- Els elements classificats en aquest tipus venen determinats per la fitxa corresponent d'aquest pla especial.

Si l'element està ubicat fora del nucli urbà, les intervencions hauran d'acompanyar documentació que inclogui estudi paisatgístic de les obres proposades. El mateix estudio haurà d'aportar totes les intervencions que es produeixin en un radi de 50 metres.

1.- Obres permeses:

Aquests edificis només podran ser objecte d'obres de restauració per tal de restituir les condicions originals o adaptar-los a les noves condicions d'habitabilitat. La reposició de les condicions originals podrà incloure la reparació o, fins i tot, la substitució d'elements estructurals, d'acabats



o d'instal·lacions per assegurar l'adequat funcionament de l'edifici en relació a les necessitats i usos als quals estigui destinat.

Excepcionalment es permetran obres de rehabilitació quan la conservació i el manteniment de l'ús de l'edifici així ho exigeixi. En aquest cas, no es permetrà cap transformació de les característiques de construcció, composició i ambient.

2.- Usos

En la regulació d'usos s'aplicarà la normativa general d'acord amb la zona on es trobi ubicat l'element.

Plànol d'ordenació vigent, qualificacions de sòl no urbanitzable P7a

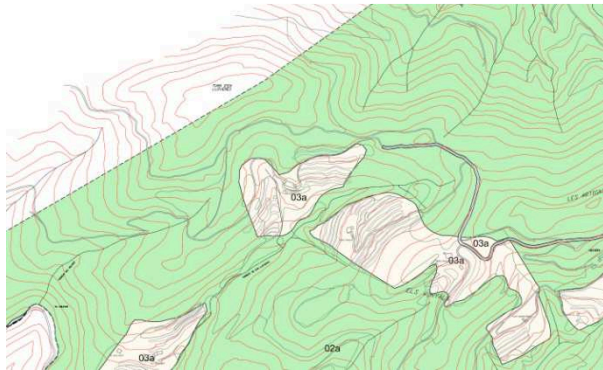

Conclusió

*Examinada la documentació del Text Refós de present PAE presentat, havent comprovat que aquesta conté tota la documentació necessària segons l'article 50.1 del DECRET 64/2014, de 13 de maig, pel qual s'aprova el Reglament sobre protecció de la legalitat urbanística, i tenint en compte totes les esmenes incorporades descrites en l'apartat de justificacions de les modificacions introduïdes del document, **s'informa FAVORABLEMENT a l'aprovació prèvia del Text Refós del Projecte d'Actuacions Específiques per a l'adequació d'una masia legalment establerta en sòl no urbanitzable per a destinar-la a establiment de turisme rural a la finca de can Lloberas del Bosc situada a la finca rustica parcel·la 2 del polígon 10 de Vilassar de Dalt, segons l'article 53 de DECRET 64/2014, de 13 de maig, pel qual s'aprova el Reglament sobre protecció de la legalitat urbanística.***

Tanmateix, i atès que la Masia de Can Lloberas del Bosc està inclosa en el Pla Especial del Patrimoni Arquitectònic i Ambiental de Vilassar de Dalt (PEPAA), amb un nivell de protecció del tipus A, i segons el que estableix l'article 16 del PEPAA, per l'atorgament d'aquesta llicència d'obres caldrà que la Comissió de Patrimoni emeti informe previ a la concessió d'aquesta, en relació al projecte per a l'adequació de la masia de can Lloberas del Bosc per a destinar-la a establiment de turisme rural.”

El secretari municipal, emet informe jurídic que consta a l'expedient, el qual conclou de la manera següent:



“Conclusions

- *Examinada la documentació del Text Refós de present PAE presentat i l'informe dels SSTT municipals els quals han comprovat que aquesta conté tota la documentació necessària segons l'article 50.1 del DECRET 64/2014, de 13 de maig, pel qual s'aprova el Reglament sobre protecció de la legalitat urbanística, i tenint en compte totes les esmenes incorporades descrites en l'apartat de justificacions de les modificacions introduïdes del document, **s'informa FAVORABLEMENT a l'aprovació prèvia** del Text Refós del Projecte d'Actuacions Específiques per a l'adequació d'una masia legalment establerta en sòl no urbanitzable per a destinar-la a establiment de turisme rural a la finca de Can Lloberas del Bosc situada a la finca rustica parcel·la 2 del polígon 10 de Vilassar de Dalt, segons l'article 53 de DECRET 64/2014, de 13 de maig, pel qual s'aprova el Reglament sobre protecció de la legalitat urbanística.*
- *Fer constar expressament i atès que la Masia de Can Lloberas del Bosc està inclosa en el Pla Especial del Patrimoni Arquitectònic i Ambiental de Vilassar de Dalt (PEPAA), amb un nivell de protecció del tipus A, i segons el que estableix l'article 16 del PEPAA, per l'atorgament d'aquesta llicència d'obres caldrà que la Comissió de Patrimoni emeti informe previ a la concessió d'aquesta, en relació al projecte per a l'adequació de la masia de Can Lloberas del Bosc per a destinar-la a establiment de turisme rural.*
- *Per tant, es pot continuar amb el procediment d'aprovació tal i com hem assenyalat als antecedents.”*

Fonaments de dret

- Art. 6 del Pla Especial del Patrimoni Arquitectònic i Ambiental de Vilassar de Dalt (PEPAA)
- Art. 47 i ss del Decret 64/2014, de 13 de maig, pel qual s'aprova el Reglament sobre protecció de la legalitat urbanística

Proposta d'acord

1. **Aprovar prèviament** el Text Refós del Projecte d'Actuacions Específiques per a l'adequació d'una masia legalment establerta en sòl no urbanitzable per a destinar-la a establiment de turisme rural a la finca de Can Lloberas del Bosc situada a la finca rustica parcel·la 2 del polígon 10 de Vilassar de Dalt, segons l'article 53 de DECRET 64/2014, de 13 de maig, pel qual s'aprova el Reglament sobre protecció de la legalitat urbanística.
2. Trametre l'expedient complet a la Comissió Territorial d'Urbanisme de Barcelona d'acord amb l'article 47 i següents del Reglament sobre protecció de la legalitat urbanística (Decret 64/2014, 13 de maig de 2014).
3. Fer constar expressament i atès que la Masia de Can Lloberas del Bosc està inclosa en el Pla Especial del Patrimoni Arquitectònic i Ambiental de Vilassar de Dalt (PEPAA), amb un nivell de protecció del tipus A, i segons el que estableix l'article 16 del PEPAA, per l'atorgament d'aquesta llicència d'obres caldrà que la Comissió de Patrimoni emeti informe previ a la concessió d'aquesta, en relació al projecte per a



l'adequació de la masia de Can Lloberas del Bosc per a destinar-la a establiment de turisme rural.

4. Notificar aquest acord als interessats.

3.0.- Convenis.

3.1.- Aprovació de l'acord de col·laboració entre el Centre d'Estudis Joan Maragall i l'Ajuntament de Vilassar de Dalt, per a la realització de les pràctiques del Grau Superior d'integració social, de l'alumne Mireia Rodriguez Corbera.

Explicat l'abast d'aquest tema per part de la regidora de l'àrea d'Acció Social i Educació, es procedeix a votar i per unanimitat dels presents, s'adopta l'acord següent:

REFERÈNCIA DE L'EXPEDIENT: GSOC2020000063

Assumpte

Aprovació de l'acord de col·laboració entre el Centre d'Estudis Joan Maragall i l'Ajuntament de Vilassar de Dalt, per a la realització de les pràctiques del Grau Superior d'integració social, de l'alumne XXX.

Relació de fets

1. L'estudiant del grau superior d'integració social del Centre d'Estudis Joan Maragall, XXX amb DNI XXX, ha manifestat la seva voluntat de realitzar les pràctiques del curs esmentat al Centre Obert d'aquest Ajuntament.
2. La Directora del Centre Obert, Silvia Domènech Pou, ha emès un informe favorable per dur a terme l'acord de col·laboració educativa de l'estudiant XXX, en tant que és estudiant del Grau Superior d'integració social. Tant la Directora del Centre Obert com l'alumne consideren que el Centre Obert és un bon espai per realitzar les pràctiques. La Directora del Centre Obert, Silvia Domènech Pou es compromet a ser la seva tutora durant el temps que durin les pràctiques.

Fonaments de dret

1. Art.13 de l'Ordre ENS/241/2015, de 27 de juliol de la formació en centres de treball.



Acord

Primer. Aprovar l'acord de col·laboració entre el Centre d'Estudis Joan Maragall i l'Ajuntament de Vilassar de Dalt, per a la realització de les pràctiques del Grau Superior d'integració social, de l'alumne XXX

L'acord s'adjunta com a annex en aquest expedient, formant-ne part del mateix a tots els efectes legals.

Segon. Facultar l'alcalde de l'Ajuntament per a la signatura de l'acord aprovat en l'apartat primer d'aquest acord, i tan àmpliament com en dret sigui possible, per a dur a terme els actes d'execució necessaris per a garantir-ne l'efectivitat.

Tercer. Nomenar com a tutora de pràctiques a la senyora Silvia Domènech Pou, Directora del Centre Obert d'aquest Ajuntament.

Quart. Publicar el present acord en el Portal de la Transparència d'aquest ajuntament, en compliment de la previsió legal continguda en l'article 8.1.f) de la Llei 19/2014, de 29 de desembre, de transparència, accés a la informació pública i bon govern, en la secció Contractes, convenis i subvencions/Convenis i subvencions/Convenis de col·laboració.

Cinquè. Notificar aquest acord al Centre d'Estudis Joan Maragall i a l'estudiant XXX, i comunicar-ho al cap d'Àrea de serveis d'atenció a les persones, a la cap d'unitat de Recursos Humans i organització, a la Directora del Centre Obert i al Departament de comunicació d'aquest ajuntament.

4.0.- Sobrevinguts.

4.1.- Aprovació del Conveni Marc de col·laboració amb el Servei Català de Trànsit en matèria de seguretat viària i dels annexos 1, 3, 4 i 6.

Explicat l'abast d'aquest tema per part del regidor de l'àrea de Seguretat Ciutadana i protecció Civil, es procedeix a votar i per unanimitat dels presents, s'adopta l'acord següent:

REFERÈNCIA DE L'EXPEDIENT: GSEC2020000083

Assumpte:



Aprovació del Conveni Marc de Col·laboració amb el Servei Català de Trànsit en matèria de seguretat viària i dels annexos 1, 3, 4 i 6.

Relació de fets

1. L'Ajuntament de Vilassar de Dalt va signar amb el Servei Català de Trànsit els convenis de col·laboració, amb durada indefinida, següents:

CONVENI	DATA SIGNATURA
Conveni Marc en matèria de seguretat viària	30/11/2015
Conveni de col·laboració per a la redacció d'un Pla Local de Seguretat Viària	30/11/2015
Conveni de col·laboració en matèria d'educació viària	12/11/2003
Conveni de col·laboració en matèria de control de velocitat amb aportació d'aparell cinemòmetre	28/01/2010
Conveni de col·laboració en matèria de control d'alcoholèmia amb aportació d'etilòmetre	06/11/2009

Per part del Servei Català de Trànsit s'ha tramès una carta en què informen que, d'acord amb l'article 49.h) de la Llei 40/2015, d'1 d'octubre, de règim jurídic del sector públic, els convenis han de tenir una durada determinada que no pot ser superior a quatre anys, llevat que normativament es prevegi una termini superior

Igualment fan notar que, de conformitat amb l'apartat 1 de la disposició addicional vuitena de la Llei 40/2015, d'1 d'octubre, esmentada, relatiu a l'adaptació dels convenis vigents, els convenis que el 2 d'octubre de 2016 no tinguessin determinat un termini de vigència o, si existís, tinguessin establerta una pròrroga tàcita per un temps indefinit, el seu termini de vigència seria de quatre anys.

Tenint en compte aquesta disposició addicional, van informat de què tots els convenis que l'Ajuntament té signats amb el Servei Català de Trànsit quedaven automàticament extingits el dia 2 d'octubre de 2020.



El cap de la Policia Local ha emès informe en què posa de manifest la conveniència de continuar amb els convenis de col·laboració esmentats.

És per això que, per tal de poder continuar comptant amb la col·laboració del Servei Català de Trànsit, cal tornar a subscriure els convenis.

Fonaments de Dret

Article 7 del Reial decret legislatiu 6/2015, de 30 d'octubre, pel qual s'aprova el text refós de la Llei sobre trànsit, circulació de vehicles a motor i seguretat viària,

Decret d'Alcaldia número 1073, de data 6 de juliol de 2020, de delegació de competències a la Junta de Govern Local

Article 49.h) de la Llei 40/2015, d'1 d'octubre, de règim jurídic del sector públic

Proposta d'acord

1. Aprovar el Conveni Marc de Col·laboració amb el Servei Català de Trànsit en matèria de seguretat viària, que incorpora els annexos 1, 3, 4 i 6, amb el contingut següent:

>>CONVENI MARC DE COL·LABORACIÓ ENTRE EL SERVEI CATALÀ DE TRÀNSIT I L'AJUNTAMENT DE VILASSAR DE DALT EN MATÈRIA DE SEGURETAT VIÀRIA

REUNITS

D'una banda, el senyor Juli Gendrau i Farguell, director del Servei Català de Trànsit.

D'una altra, la senyora Carola Llauro i Sastre, alcaldessa de l'Ajuntament de Vilassar de Dalt

ACTUEN

El primer, en nom i representació del Servei Català de Trànsit, organisme autònom de caràcter administratiu, adscrit al Departament d'Interior de la Generalitat de Catalunya, per autorització de 22 de setembre de 2020.



El/La segon/a, en representació de l'Ajuntament de Vilassar de Dalt de conformitat amb l'article 21.1 b de la Llei 7/1985, de 2 d'abril, reguladora de les bases de règim local, en relació amb l'article 53.1 a del Decret legislatiu 2/2003, de 28 d'abril, pel qual s'aprova el Text refós de la llei municipal i de règim local de Catalunya.

Ambdues parts es reconeixen mútuament la capacitat legal per formalitzar aquest conveni.

MANIFESTEN

1. Que, d'acord amb el que disposen la Llei orgànica 6/1997, de 15 de desembre, de transferència de competències executives en matèria de trànsit i circulació de vehicles de motor a la Comunitat Autònoma de Catalunya; el Reial decret 391/1998, de 13 de març, sobre traspàs de serveis i funcions de l'Administració de l'Estat a la Generalitat de Catalunya en matèria de trànsit i circulació de vehicles de motor; el Reial decret 575/1999, de 9 d'abril i el Reial decret 404/2000, de 24 de març, sobre l'ampliació de mitjans personals, materials i pressupostaris traspassats a la Generalitat de Catalunya pel Reial decret 391/1998, de 13 de març; la Llei 14/1997, de 24 de desembre, de creació del Servei Català de Trànsit, i el Decret 102/1998, de 15 d'abril, de desenvolupament de les competències de la Generalitat de Catalunya en matèria de trànsit, circulació de vehicles i seguretat viària, el Departament d'Interior és el responsable de l'execució de les competències de la Generalitat en matèria de trànsit, circulació de vehicles i seguretat viària, que han de ser exercides mitjançant el Servei Català de Trànsit i els òrgans del Departament que es determinin per reglament.

2. Que, d'acord amb l'article 7 del Reial decret legislatiu 6/2015, de 30 d'octubre, pel qual s'aprova el text refós de la Llei sobre trànsit, circulació de vehicles a motor i seguretat viària, s'atribueix als municipis competències en matèria de regulació, ordenació, gestió, vigilància i disciplina, per mitjà d'agents propis, del trànsit en les vies urbanes de la seva titularitat, així com la denúncia de les infraccions que es cometin en aquestes vies i la sanció de les mateixes quan no estigui atribuïda a una altra Administració.

3. Que els darrers anys a Catalunya es constata que més del 50% de les víctimes per accidents de trànsit es produeixen en vies urbanes, i que la diversa problemàtica sobre el trànsit en aquestes vies ha posat de manifest la necessitat de desenvolupar una acció conjunta i coordinada en els àmbits urbà i interurbà en matèria de seguretat viària amb l'objectiu de reduir els accidents de trànsit.

4. Que el Servei Català de Trànsit estableix com una de les línies prioritàries d'actuació la cooperació amb els ajuntaments i les autoritats locals en matèria de seguretat viària, amb l'objectiu de contribuir a la creació d'una nova cultura de conducció, circulació i mobilitat.



5. Que al Pla de seguretat viària s'estableix una línia de cooperació amb els governs locals, donada la importància que té la seguretat viària a les vies urbanes. Una de les accions establertes al Pla de seguretat viària per tal d'impulsar un espai continu de seguretat viària i involucrar i coordinar entitats públiques i privades en la millora de la mobilitat segura, és la d'establir un marc de col·laboració en matèria de seguretat viària entre el Servei Català de Trànsit i l'Ajuntament per tal de desenvolupar una participació millor i més efectiva d'ambdues parts en el disseny, execució i evolució de les polítiques de seguretat viària.

D'acord amb el que s'ha exposat anteriorment, ambdues parts acorden subscriure aquest conveni marc en matèria de seguretat viària. Aquesta col·laboració es subjectarà als pactes següents.

PACTES

1. Objecte del conveni

L'objecte d'aquest conveni és establir el marc de col·laboració entre el Servei Català de Trànsit i l'Ajuntament de Vilassar de Dalt en el desenvolupament de determinades accions en matèria de trànsit i seguretat viària i d'altres relacionades que es puguin anar definint o que siguin d'interès per a les parts.

2. Compromisos del Servei Català de Trànsit

El Servei Català de Trànsit oferirà assistència tècnica en matèria de seguretat viària al municipi d'acord amb les accions que figuren als annexos a aquest conveni, al qual s'adhereixen les parts.

Igualment, l'SCT es compromet a planificar les directrius de les policies locals en matèria de seguretat viària en l'àmbit urbà, a cedir els materials en perfecte estat i a facilitar informació sobre l'accidentalitat urbana del municipi.

3. Compromisos de l'Ajuntament

Per tal de facilitar la col·laboració i la coordinació de les actuacions realitzades per la Policia Local, l'Ajuntament es compromet a comunicar les dades d'accidentalitat de trànsit amb víctimes:

- a) Quan coneguim d'un accident de trànsit amb víctimes greus o mortals, han d'introduir les dades de forma telemàtica al sistema integral de recollida de dades d'accidents de trànsit (SIDAT). Cal introduir aquestes dades crítiques dels accidents amb víctimes en un termini de 24 hores per als accidents amb víctimes mortals i de 48 hores en cas d'accidents amb víctimes greus. La resta de dades (també la dels accidents amb víctimes lleus) s'han de lliurar en el termini màxim de 60 dies o mitjançant altres*



aplicacions que disposin de sistemes informàtics que bolquin al SIDAT. Les policies locals que es connecten als sistemes informàtics de la PG-ME (aplicació d'atestats o Atenea) o al SIPCAT (a partir de la integració amb el SIDAT) no cal que introdueixin les dades al SIDAT, si ho fan en el termini indicat anteriorment.

- b) Les despeses de connexió i d'adquisició del maquinari i del sistema operatiu mínim de l'equipament informàtic són a càrrec de l'Ajuntament.*
- c) L'Ajuntament es compromet a conservar en perfecte estat el material, si s'escau, cedit per l'SCT a les policies locals.*

4. Normes de col·laboració

Les accions derivades del present conveni queden sotmeses al que disposa la legislació vigent, la normativa interna de cada òrgan i les que s'acordin per a cadascun dels convenis específics, tenint en compte la naturalesa de la col·laboració i acció a realitzar en matèria de trànsit i seguretat viària.

Cap acció en matèria de trànsit i seguretat viària es pot dur a terme sense estar, prèviament, definida i regulada en un conveni específic.

Els convenis específics que es redactin vinculats al present conveni han de ser aprovats i signats pels representants del Servei Català de Trànsit i l'Ajuntament de Vilassar de Dalt.

5. Contingut dels convenis específics

Cada acció a realitzar en matèria de trànsit i seguretat viària en el marc del present conveni ha de ser objecte d'un conveni específic, que ha de contenir les matèries que preveu la normativa vigent.

Les accions inicials en què es concretarà aquesta col·laboració durant el primer període de vigència del present conveni es desenvolupen als annexos 1 a 8.

Les properes accions objecte de col·laboració en el marc del present conveni es concretaran en el si de la comissió o, en el seu defecte, pel responsable del mecanisme de seguiment, vigilància i control, a què es fa referència en el pacte sisè.

6. Mecanisme de seguiment, vigilància i control

Les parts poden constituir una comissió de seguiment, vigilància i control del present conveni, que ha d'estar integrada per dos membres designats per cadascuna de les parts signants, o, en el seu defecte, designar un responsable del mecanisme de seguiment, vigilància i control, essent els encarregats de portar a terme els convenis específics.

Aquest mecanisme té com a funció:

- 1. El seguiment i el control de les accions que es derivin de l'aplicació d'aquest conveni, així com la seva interpretació i la proposta de possible modificació, si escau.*



2. *La intervenció, en cas de discrepàncies en la formalització dels convenis específics en els quals es concreten les obligacions esmentades, que han de respectar el contingut i els límits fixats per aquest conveni. En aquests casos, la comissió, després d'analitzar la situació creada, decidirà la manera d'actuar per resoldre-les.*

3. *Resoldre els problemes de compliment d'aquest conveni.*

Les decisions i els acords de la comissió han de tenir la conformitat de les dues parts.

La comissió o, en el seu defecte, el responsable del mecanisme de seguiment, vigilància i control, es consideraran el mecanisme de seguiment, vigilància i control de l'execució del conveni als efectes de la Llei 40/2015, d'1 d'octubre, de règim jurídic del sector públic.

7. Vigència del conveni

El present conveni entrarà en vigor el dia de la seva signatura i tindrà una durada de 4 anys. En qualsevol moment abans de la finalització d'aquest, les parts podran acordar unànimement la pròrroga per un període de fins a quatre anys addicionals.

L'acord de pròrroga d'aquest conveni suposarà automàticament la dels convenis específics signats i vigents.

8. Extinció del conveni

1. *Aquest conveni s'extingirà pel compliment de les actuacions que en constitueixen l'objecte o perquè s'ha incorregut en alguna de les causes de resolució següents:*

- a) *El transcurs del termini de vigència del conveni sense que se n'hagi acordat la pròrroga.*
- b) *L'acord unànim de les parts.*
- c) *L'incompliment de les obligacions i els compromisos assumits per les parts. En aquest cas, s'estarà al que disposa el pacte novè.*
- d) *Per impossibilitat d'aconseguir l'objecte o les accions previstes en aquest conveni.*
- e) *Per decisió judicial declaratòria de la nul·litat del conveni.*
- f) *Per qualsevol altra causa diferent de les anteriors prevista en el conveni o en altres lleis.*

L'extinció d'aquest conveni suposarà automàticament la dels convenis específica signats i vigents.

2. *La part que proposi resoldre el present conveni ho haurà de comunicar a l'altra part per escrit amb dos mesos d'antelació. Aquest procés l'haurà de controlar la comissió o, en el seu defecte, el responsable del mecanisme de seguiment, vigilància i control, havent de garantir la correcta finalització de les accions pendents d'execució, d'acord amb l'article*



52.3 de la Llei 40/2015, d'1 d'octubre, de règim jurídic del sector públic.

En defecte de constitució formal de la comissió, el responsable del mecanisme de seguiment, vigilància i control, en decidirà el més convenient, tenint en compte, entre d'altres, els supòsits anteriors.

9. Actuació en cas d'incompliment dels compromisos establerts per aquest conveni

En aquest cas, s'ha d'estar al que estableix l'article 51.2.c) de la Llei 40/2015, d'1 d'octubre, de règim jurídic del sector públic.

En aquest sentit, qualsevol de les parts pot notificar a la part incomplidora un requeriment perquè compleixi en un termini determinat els compromisos que es consideren incomplerts.

Si, un cop transcorregut el termini indicat en el requeriment, l'incompliment persisteix, la part que el va adreçar ha de notificar la concurrència de la causa de resolució i el conveni s'entén resolt.

10. Protecció de dades

L'obtenció, cessió i conservació de dades personals de les accions que es derivin de l'aplicació d'aquest conveni resten subjectes al que estableix la Llei orgànica 3/2018, de 5 de desembre, de protecció de dades personals i garantia dels drets digitals i el Reglament (UE) 2016/679 del Parlament Europeu i del Consell, de 27 d'abril, relatiu a la protecció de les persones físiques respecte al tractament de dades personals i a la lliure circulació d'aquestes dades i pel qual es deroga la Directiva 95/46/CE (Reglament general de protecció de dades), sens perjudici de l'aplicació de la legislació sobre gestió i preservació de la documentació administrativa.

La documentació i la informació obtinguda que tingui caràcter confidencial no pot ser objecte de reproducció total o parcial per cap mitjà o suport ni se'n pot fer un tractament o edició informàtics, ni transmissió a terceres persones fora de l'estricta àmbit de l'acció.

Les dades personals no poden ser comunicades ni cedides, ni tan sols per a la seva conservació, a altres persones.

11. Finançament o implicacions econòmiques

El present conveni entre el Servei Català de Trànsit i l'Ajuntament de Vilassar de Dalt no comporta ni preveu cap despesa econòmica entre les parts.

12. Interpretació i jurisdicció

El present conveni té naturalesa administrativa i en queda exclosa l'aplicació de la Llei 9/2017, de 8 de novembre, de contractes del sector públic, en virtut del que estableixen els articles 4 i següents, i sens perjudici que s'hi apliquin els seus principis compatibles per tal de resoldre els dubtes i buits que es puguin presentar.



**Ajuntament
Vilassar de Dalt**

Àrea de serveis generals i econòmics
Secretaria

Aquest conveni es regeix pels seus pactes, per la Llei 40/2015, d'1 d'octubre, de règim jurídic del sector públic, per la Llei 26/2010, de 3 d'agost, de règim jurídic i de procediment de les administracions públiques de Catalunya, i per la normativa sectorial corresponent, així com per les normes generals de dret administratiu, els principis de bona administració i l'ordenament jurídic en general.

Les parts es comprometen a resoldre de forma amistosa en un primer moment a través de la comissió o, en el seu defecte, del responsable del mecanisme de seguiment, vigilància i control, les possibles controvèrsies que poguessin originar-se en la interpretació o aplicació del present conveni. Si no fos possible, atesa la naturalesa juridicoadministrativa de les actuacions litigioses que es puguin plantejar, quedaran sotmeses a la jurisdicció contenciosa administrativa.

I, com a prova de conformitat amb el contingut d'aquest conveni, el signen a la data de la signatura electrònica.

Pel Servei Català de Trànsit

Juli Gendrau i Farguell

Director

Per l'Ajuntament

Carola Llauró i Sastre

Alcalde/essa

(Per autorització. Resolució de 22 de setembre de 2020)



ANNEX 1

AL CONVENI MARC REFERIT A LA COL·LABORACIÓ PER A LA REDACCIÓ, EL SEGUIMENT I L'AVALUACIÓ/ACTUALITZACIÓ D'UN PLA LOCAL DE SEGURETAT VIÀRIA PER A L'AJUNTAMENT DE VILASSAR DE DALT

REUNITS

D'una banda, el senyor Juli Gendrau i Farguell, director del Servei Català de Trànsit.

D'una altra, la senyora Carola Llauro i Sastre, alcaldessa de l'Ajuntament de Vilassar de Dalt

ACTUEN

El primer, en nom i representació del Servei Català de Trànsit, organisme autònom de caràcter administratiu, adscrit al Departament d'Interior de la Generalitat de Catalunya, per autorització de 22 de setembre de 2020.

El/La segon/a, en representació de l'Ajuntament de Vilassar de Dalt de conformitat amb l'article 21.1 b de la Llei 7/1985, de 2 d'abril, reguladora de les bases de règim local, en relació amb l'article 53.1 a del Decret legislatiu 2/2003, de 28 d'abril, pel qual s'aprova el Text refós de la Llei municipal i de règim local de Catalunya.

Les dues parts convenen el conveni específic de col·laboració a l'empara del conveni marc de col·laboració.

MANIFESTEN

1. Que el Servei Català de Trànsit estableix com una de les línies prioritàries d'actuació la cooperació amb els ajuntaments i les autoritats locals en matèria de seguretat viària, en concret, l'elaboració, el seguiment i l'avaluació/actualització de plans locals de seguretat viària (d'ara endavant, PLSV), amb l'objectiu de contribuir a la millora de la seguretat viària en el municipi.

2. Que tant el Servei Català de Trànsit com l'Ajuntament de Vilassar de Dalt. consideren oportú redactar un PLSV que tingui en compte els trets bàsics i característics de Vilassar de Dalt amb l'objectiu de contribuir a un augment en la seguretat viària.



PACTES

1. Redactar un PLSV per tal de reduir la sinistralitat a la xarxa viària urbana de Vilassar de Dalt.

2. Realitzar un seguiment de les mesures contingudes en el PLSV i al cap del 5è any de redacció del PLSV efectuar una avaluació/actualització del PLSV.

3. El Servei Català de Trànsit es compromet a:

a) Dirigir l'elaboració i redacció del PLSV dotat dels apartats següents:

1. Dades generals i mobilitat

2. L'accidentalitat

3. Detecció dels indrets amb major concentració d'accidents

4. Objectius i àrees d'actuació

5. Pla d'actuació

6. Seguiment i avaluació

b) Aportar l'assistència tècnica d'una enginyeria especialitzada per fer possible l'elaboració i redacció, el seguiment i l'avaluació/actualització del PLSV.

c) Establir criteris comuns per a tots els PLSV que en facin homogeni el contingut per a tots els municipis, tot i atenent a la diversitat de cadascun.

3. L'Ajuntament de Vilassar de Dalt es compromet a:

a) Crear un grup de seguiment del desenvolupament del PLSV amb la participació de representants polítics i tècnics, policia local i altres persones clau, en el seu cas.

b) Definir els objectius i les àrees d'actuació del PLSV d'acord amb els criteris propis i en funció dels problemes detectats en el diagnòstic de l'accidentalitat a l'àrea local.

c) Recollir i lliurar la informació sol·licitada pel Servei Català de Trànsit per a aquesta finalitat.

d) Aprovar i dur a terme el pla d'actuació, recollint les actuacions prioritàries i definint un pla temporal per a l'execució de cadascuna.

e) Dur a terme el seguiment i l'avaluació del PLSV.

f) Lliurar al Servei Català de Trànsit biennalment les dades de seguiment.

4. Termini de vigència del conveni

La vigència d'aquest conveni serà la del Conveni marc de col·laboració a partir de la seva signatura, pròrroga inclosa.



El present conveni s'extingirà pel compliment de l'acció que en constitueix l'objecte o perquè s'hagi incorregut en alguna de les causes de resolució següents:

- a) El transcurs del termini de vigència del Conveni marc de col·laboració sense que se n'hagi acordat la pròrroga.*
- b) L'acord unànime de les parts.*
- c) L'incompliment de les obligacions i els compromisos assumits per les parts. En aquest cas, s'estarà al que disposa l'article 51.2.c) de la Llei 40/2015, d'1 d'octubre, de règim jurídic del sector públic.*
- d) Per impossibilitat d'aconseguir l'objecte o l'acció prevista en aquest conveni.*
- e) Per decisió judicial declaratòria de la nul·litat del conveni.*
- f) Per qualsevol altra causa diferent de les anteriors prevista en el conveni o en altres lleis.*

La part que proposi resoldre aquest conveni ho haurà de comunicar a l'altra part per escrit amb dos mesos d'antelació.

L'acord de pròrroga o l'extinció del Conveni marc de col·laboració suposarà automàticament que aquest conveni quedarà, segons el cas, prorrogat o extingit a tots els efectes.

El compliment, la resolució o les possibles controvèrsies que poguessin originar-se en la interpretació o aplicació del present conveni seran sotmeses a la consideració de les parts, a través del mecanisme de seguiment, vigilància i control, del Conveni marc de col·laboració.

5. Interpretació i jurisdicció

Per a qualsevol qüestió litigiosa derivada de la interpretació o aplicació d'aquest conveni, les parts se sotmeten a la jurisdicció contenciosa administrativa.

I, com a prova de conformitat amb el contingut d'aquest conveni, el signen a la data de la signatura electrònica.

Pel Servei Català de Trànsit

Juli Gendrau i Farguell

Director

Per l'Ajuntament

Carola Llauro i Sastre

Alcalde/essa

(Per autorització. Resolució de 22 de setembre de 2020)



ANNEX 3

AL CONVENI MARC REFERIT A LA COL·LABORACIÓ EN MATÈRIA DE CONTROLS DE VELOCITAT AMB APORTACIÓ D'APARELL CINEMÒMETRE A L'AJUNTAMENT DE VILASSAR DE DALT

REUNITS

D'una banda, el senyor Juli Gendrau i Farguell, director del Servei Català de Trànsit.

D'una altra, la senyora Carola Llauro i Sastre, alcaldessa de l'Ajuntament de Vilassar de Dalt

ACTUEN

El primer, en nom i representació del Servei Català de Trànsit, organisme autònom de caràcter administratiu, adscrit al Departament d'Interior de la Generalitat de Catalunya, per autorització de 22 de setembre de 2020.

El/La segon/a, en representació de l'Ajuntament de Vilassar de Dalt de conformitat amb l'article 21.1 b de la Llei 7/1985, de 2 d'abril, reguladora de les bases de règim local, en relació amb l'article 53.1 a del Decret legislatiu 2/2003, de 28 d'abril, pel qual s'aprova el Text refós de la Llei municipal i de règim local de Catalunya.

Les dues parts acorden el conveni específic de col·laboració a l'empara del conveni marc de col·laboració.

MANIFESTEN

1. Que el resultat dels estudis d'accidentalitat i comportament del trànsit en travesseres i altres vies urbanes, demostra la significativa participació dels excessos de velocitat en la producció d'accidents i, en general, de la conflictivitat del trànsit.

2. Que tant el Servei Català de Trànsit com l'Ajuntament de Vilassar de Dalt, consideren aconsellable vigilar i controlar la velocitat màxima de circulació en l'àmbit local amb l'objectiu de contribuir a un augment en la seguretat d'aquest.

A la vista d'aquests antecedents, ambdues parts acorden subscriure aquest conveni de col·laboració mitjançant la cessió de l'ús, per part del Servei Català de Trànsit, d'un aparell cinemòmetre a l'Ajuntament de Vilassar de Dalt. Aquesta col·laboració es subjectarà als pactes següents.



PACTES

1. Objecte

L'objecte d'aquest conveni de col·laboració és la vigilància i control dels excessos de velocitat del trànsit en les travesseres i vies urbanes de Vilassar de Dal Per aquest motiu, el Servei Català de Trànsit cedeix temporalment l'ús d'un aparell cinemòmetre, d'acord amb el que s'estableix en el pacte segon.

2. Compromisos del Servei Català de Trànsit

Per a l'efectivitat d'aquest conveni, el Servei Català de Trànsit, a través del Servei Territorial de Trànsit de Barcelona, es compromet a:

- a) Cedir temporalment l'ús del cinemòmetre (identificat en full adjunt, que s'estendrà en el moment de lliurar-lo), per al seu ús per part de la Policia Local de Vilassar de Dalt*
- b) Es procedirà a la retirada del cinemòmetre:
 - a. Quan el seu ús per altres policies locals o vigilants municipals amb caràcter rotatiu ho requereixi, d'acord amb el calendari establert a l'efecte; quan per causes no justificades, no s'obtingui el rendiment adequat en la realització de controls de velocitat o es detecti un ús indegut o per a finalitats diferents de les establertes en aquest conveni.*
 - b. Per a la reparació de les avaries que puguin sorgir en l'equip esmentat, així com per fer les operacions de control metrològic.**
- c) Quan el Servei Territorial de Trànsit de Barcelona procedeixi a la retirada del cinemòmetre, aquest ha de ser retornat en idèntiques condicions a les que tenia en el moment de cedir-lo. En aquest sentit, el Servei Català de Trànsit declara que els béns aportats per a fer efectiva aquesta cooperació estan en perfecte estat de conservació i funcionament.*

3. Compromisos de l'Ajuntament de Vilassar de Dalt

L'Ajuntament de Vilassar de Dalt es compromet a:

- a) Fer un ús correcte del cinemòmetre.*
- b) Utilitzar adequadament el cinemòmetre d'acord amb les pautes següents:
 - 1. Els controls de velocitat s'han d'establir en travesseres i en la resta de vies urbanes del municipi.*
 - 2. El nombre d'agents encarregats d'operar amb el cinemòmetre ha de ser l'adient per utilitzar-lo correctament.*
 - 3. En qualsevol cas, cal utilitzar butlletes de denúncia municipals i aplicar el barem**



de velocitat que estableix l'annex IV del Reial decret legislatiu 6/2015, de 30 d'octubre, pel qual s'aprova el text refós de la Llei sobre trànsit, circulació de vehicles a motor i seguretat viària.

- 4. Les denúncies que es formulin han de ser notificades en mà pels agents del municipi on es faci el control, en els termes que estableix l'article 89 del Reial decret legislatiu 6/2015, de 30 d'octubre. Per consegüent, per al seu funcionament es requereix la presència de l'agent encarregat d'operar amb el cinemòmetre i, almenys, de dos agents intercomunicats. Aquests agents són els encarregats, després de detenir el vehicle quan això sigui possible, de notificar in situ la denúncia.*
- c) Informar el Servei Territorial de Trànsit de Barcelona de les avaries que puguin sorgir en el cinemòmetre.*
- d) Fer controls de velocitat utilitzant el cinemòmetre i remetent al Servei Territorial de Trànsit de Barcelona., dins de la primera quinzena del mes següent al seu ús, l'imprès que s'adjunta a aquest conveni, degudament emplenat amb tota la informació resultant de la programació mensual que s'hagi fet.*

4. Termini de vigència del conveni

La vigència d'aquest conveni serà la del Conveni marc de col·laboració a partir de la seva signatura, pròrroga inclosa.

El present conveni s'extingirà pel compliment de l'acció que en constitueix l'objecte o perquè s'hagi incorregut en alguna de les causes de resolució següents:

- a) El transcurs del termini de vigència del Conveni marc de col·laboració sense que se n'hagi acordat la pròrroga.*
- b) L'acord unànime de les parts.*
- c) L'incompliment de les obligacions i els compromisos assumits per les parts. En aquest cas, s'estarà al que disposa l'article 51.2.c) de la Llei 40/2015, d'1 d'octubre, de règim jurídic del sector públic.*
- d) Per impossibilitat d'aconseguir l'objecte o l'acció prevista en aquest conveni.*
- e) Per decisió judicial declaratòria de la nul·litat del conveni.*
- f) Per qualsevol altra causa diferent de les anteriors prevista en el conveni o en altres lleis.*

La part que proposi resoldre aquest conveni ho haurà de comunicar a l'altra part per escrit amb dos mesos d'antelació.

L'acord de pròrroga o l'extinció del Conveni marc de col·laboració suposarà automàticament que aquest conveni quedarà, segons el cas, prorrogat o extingit a tots els efectes.



El compliment, la resolució o les possibles controvèrsies que poguessin originar-se en la interpretació o aplicació del present conveni seran sotmeses a la consideració de les parts, a través del mecanisme de seguiment, vigilància i control, del Conveni marc de col·laboració.

5. Efectes de l'extinció del conveni

En la data de finalització de la vigència d'aquest conveni, l'Ajuntament de Vilassar de Dalt ha de retornar al Servei Territorial de Trànsit, si escau, el material cedit en idèntiques condicions a com va ser lliurat.

6. Interpretació i jurisdicció

Per a qualsevol qüestió litigiosa derivada de la interpretació o aplicació d'aquest conveni, les parts se sotmeten a la jurisdicció contenciosa administrativa.

I, com a prova de conformitat amb el contingut d'aquest conveni, el signen a la data de la signatura electrònica.

Pel Servei Català de Trànsit

Juli Gendrau i Farguell

Director

Alcalde/essa

(Per autorització. Resolució de 22 de setembre de 2020)

Per l'Ajuntament

Carola Llauro i Sastre



**Ajuntament
Vilassar de Dalt**

Àrea de serveis generals i econòmics
Secretaria

CINEMÒMETRE

MUNICIP
I:

ANY:

**QUADRE
MENSUAL**

MES:

N. D'ANTENA CINEMÒMETRE (*)	TEMPS TOTAL DE CESSIÓ EN DIES	NÚM. DE VEHICLES CONTROLATS	DENÚNCIES		TOTAL DENÚNCIES
			AMB PARADA	SENSE PARADA	
	TOTALS				

(*) Número d'antena de/d'els cinemòmetre/s cedit/s a aquest Ajuntament



ANNEX 4

AL CONVENI MARC REFERIT A LA COL·LABORACIÓ EN MATÈRIA DE CONTROLS D'ALCOHOLÈMIA AMB APORTACIÓ D'ETILÒMETRE A L'AJUNTAMENT DE VILASSAR DE DALT

REUNITS

D'una banda, el senyor Juli Gendrau i Farguell, director del Servei Català de Trànsit.

D'una altra, la senyora Carola Llauro i Sastre, alcaldessa de l'Ajuntament de Vilassar de Dalt

ACTUEN

El primer, en nom i representació del Servei Català de Trànsit, organisme autònom de caràcter administratiu, adscrit al Departament d'Interior de la Generalitat de Catalunya, per autorització de 22 de setembre de 2020.

El/La segon/a, en representació de l'Ajuntament de Vilassar de Dalt, de conformitat amb l'article 21.1 b de la Llei 7/1985, de 2 d'abril, reguladora de les bases de règim local, en relació amb l'article 53.1 a del Decret legislatiu 2/2003, de 28 d'abril, pel qual s'aprova el Text refós de la Llei municipal i de règim local de Catalunya.

Les dues parts acorden el conveni específic de col·laboració a l'empara del conveni marc de col·laboració.

MANIFESTEN

1. Que el resultat dels estudis d'accidentalitat i comportament de la circulació en les vies urbanes demostra la significativa participació dels excessos d'alcohol en conductors en la producció d'accidents i, en general, en la conflictivitat del trànsit.

2. Que tant el Servei Català de Trànsit com l'Ajuntament de Vilassar de Dalt consideren aconsellable vigilar i controlar el nivell d'alcoholèmia en l'àmbit local amb l'objectiu d'incrementar els nivells de seguretat viària.

A la vista d'aquests antecedents, ambdues parts acorden subscriure aquest conveni de col·laboració mitjançant la cessió de l'ús, per part del Servei Català de Trànsit, d'un



etilòmetre a l'Ajuntament de Vilassar de Dalt. Aquesta col·laboració es subjecta als pactes següents.

PACTES

1. Objecte

L'objecte d'aquest conveni de col·laboració és la vigilància i control dels nivells d'alcoholèmia dels conductors i conductores que circulen per les travesseres i vies públiques urbanes de Vilassar de Dalt. Per aquest motiu, el Servei Català de Trànsit cedeix temporalment l'ús d'un etilòmetre, d'acord amb el que s'estableix en el pacte segon.

2. Compromisos del Servei Català de Trànsit

Per a l'efectivitat d'aquest conveni de col·laboració, el Servei Català de Trànsit, a través del Servei Territorial de Trànsit de Barcelona, es compromet a:

- a) Cedir temporalment l'ús d'un etilòmetre per a la seva utilització per part de la Policia Local d'aquest municipi.*
- b) Facilitar el material fungible necessari per fer els controls d'alcoholèmia, com broquets, cinta d'impressora i rotllo de paper.*
- c) Es procedirà a la retirada de l'etilòmetre:
 - a. Quan el seu ús per altres policies locals o vigilants municipals amb caràcter rotatiu ho requereixi, d'acord amb la programació establerta a l'efecte; quan per causes no justificades, no s'obtingui el rendiment adequat en la realització de controls d'alcoholèmia, o es detecti un ús indegut o per a finalitats diferents de les establertes en aquest conveni.*
 - b. Per efectuar les reparacions d'avaries que puguin sorgir, així com per passar les operacions de control metrològic.**
- d) Quan el Servei Territorial de Trànsit de Barcelona procedeixi a la retirada de l'etilòmetre, aquest s'ha de retornar en idèntiques condicions a les que tenia en el moment de cedir-lo. En aquest sentit, el Servei Català de Trànsit declara que els béns aportats per fer efectiva aquesta cooperació estan en perfecte estat de conservació i funcionament.*

3. Compromisos de l'Ajuntament de Vilassar de Dalt

L'Ajuntament de Vilassar de Dalt es compromet a:

- a) Destinar l'etilòmetre per a ús exclusiu de les finalitats que persegueix aquest conveni.*
- b) Fer un ús correcte de l'etilòmetre.*



- c) Fer controls d'alcoholèmia utilitzant l'etilòmetre i remetent puntualment, al Servei Català de Trànsit, els qüestionaris estadístics d'alcoholèmia amb el model que s'adjunta, degudament formalitzats, tant pel que fa als controls que resultin positius com per als negatius.*
- d) Informar el Servei Territorial de Trànsit de Barcelona les avaries que puguin sorgir en l'etilòmetre.*
- e) Quan el Servei Territorial de Trànsit de Barcelona procedeixi a la retirada de l'etilòmetre, aquest s'ha de retornar en idèntiques condicions a les que tenia quan es va procedir a cedir-lo.*
- f) Col·laborar en els diversos aspectes de la seguretat viària per als quals sigui requerit pel Servei Català de Trànsit.*

En aquest aspecte, ha de col·laborar en la realització de controls d'alcoholèmia que li requereixin altres policies locals del seu entorn geogràfic, sense que suposi necessàriament la sortida del seu terme municipal, en els casos en què aquests no disposin d'etilòmetres evidencials.

- g) El nombre d'agents de la Policia Local encarregats d'operar amb l'etilòmetre ha de ser l'adient per utilitzar-lo correctament.*
- h) En qualsevol cas, cal utilitzar butlletes de denúncia municipals i aplicar les sancions prefixades per l'Ajuntament.*

4. Termini de vigència del conveni

La vigència d'aquest conveni serà la del Conveni marc de col·laboració a partir de la seva signatura, pròrroga inclosa.

El present conveni s'extingirà pel compliment de l'acció que en constitueix l'objecte o perquè s'hagi incorregut en alguna de les causes de resolució següents:

- a) El transcurs del termini de vigència del Conveni marc de col·laboració sense que se n'hagi acordat la pròrroga.*
- b) L'acord unànime de les parts.*
- c) L'incompliment de les obligacions i els compromisos assumits per les parts. En aquest cas, s'estarà al que disposa l'article 51.2.c) de la Llei 40/2015, d'1 d'octubre, de règim jurídic del sector públic.*
- d) Per impossibilitat d'aconseguir l'objecte o l'acció prevista en aquest conveni.*
- e) Per decisió judicial declaratòria de la nul·litat del conveni.*
- f) Per qualsevol altra causa diferent de les anteriors prevista en el conveni o en altres lleis.*

La part que proposi resoldre aquest conveni ho haurà de comunicar a l'altra part per escrit amb dos mesos d'antelació.



L'acord de pròrroga o l'extinció del Conveni marc de col·laboració suposarà automàticament que aquest conveni quedarà, segons el cas, prorrogat o extingit a tots els efectes.

El compliment, la resolució o les possibles controvèrsies que poguessin originar-se en la interpretació o aplicació del present conveni seran sotmeses a la consideració de les parts, a través del mecanisme de seguiment, vigilància i control, del Conveni marc de col·laboració.

5. Efectes de l'extinció del conveni

En la data de finalització de la vigència d'aquest conveni, l'Ajuntament de Vilassar de Dalt ha de retornar al Servei Territorial de Trànsit, si escau, el material cedit en idèntiques condicions a com va ser lliurat.

6. Document de lliurament de material

Amb la finalitat de concretar el lliurament objecte d'aquest conveni, el Servei Territorial de Trànsit de Barcelona ha de trametre el document de lliurament de material a l'Ajuntament de Vilassar de Dalt on s'ha de concretar l'aparell i/o material que es cedeix d'acord amb el que disposen els pactes d'aquest conveni.

7. Interpretació i jurisdicció

Per a qualsevol qüestió litigiosa derivada de la interpretació o aplicació d'aquest conveni, les parts se sotmeten a la jurisdicció contenciosa administrativa.

I, com a prova de conformitat amb el contingut d'aquest conveni, el signen a la data de la signatura electrònica.

Pel Servei Català de Trànsit

Juli Gendrau i Farguell

Director

Alcalde/essa

Per l'Ajuntament

Carola Llauro i Sastre

(Per autorització. Resolució de 22 de setembre de 2020)



**Ajuntament
Vilassar de Dalt**

Àrea de serveis generals i econòmics
Secretaria



ANNEX 6

AL CONVENI MARC REFERIT A LA COL·LABORACIÓ EN MATÈRIA D'EDUCACIÓ PER A LA MOBILITAT SEGURA PRÀCTICA ENTRE EL SERVEI CATALÀ DE TRÀNSIT I L'AJUNTAMENT DE VILASSAR DE DALT

REUNITS

D'una banda, el senyor Juli Gendrau i Farguell, director del Servei Català de Trànsit.

D'una altra, la senyora Carola Llauro i Sastre, alcaldessa de l'Ajuntament de Vilassar de Dalt

ACTUEN

El primer, en nom i representació del Servei Català de Trànsit, organisme autònom de caràcter administratiu, adscrit al Departament d'Interior de la Generalitat de Catalunya, per autorització de 22 de setembre de 2020.

El/La segon/a, en representació de l'Ajuntament de Vilassar de Dalt de conformitat amb l'article 21.1 b de la Llei 7/1985, de 2 d'abril, reguladora de les bases de règim local, en relació amb l'article 53.1 a del Decret legislatiu 2/2003, de 28 d'abril, pel qual s'aprova el Text refós de la Llei municipal i de règim local de Catalunya.

Les dues parts acorden el conveni específic de col·laboració a l'empara del conveni marc de col·laboració.

MANIFESTEN

- 1. Que el Servei Català de Trànsit promou programes i activitats d'ensenyament-aprenentatge d'educació per a la mobilitat segura adreçades als infants i joves de Catalunya.*
- 2. Que l'Ajuntament de Vilassar de Dalt potencia l'educació per a la mobilitat segura en el seu àmbit territorial amb intervencions d'educació viària al municipi.*
- 3. Que tant el Servei Català de Trànsit com l'Ajuntament de Vilassar de Dalt consideren important complementar els programes escolars d'educació per a la mobilitat segura amb pràctiques que ofereixin experiències de circulació.*
- 4. Que ambdues parts tenen interès en posar a disposició dels centres escolars unes activitats d'educació per a la mobilitat segura pràctica.*



5. *Aquestes activitats han de considerar dos blocs d'objectius: d'una banda, el millor coneixement de la seguretat passiva, de la mecànica i del funcionament de la bicicleta; de l'altra, la reflexió sobre la mobilitat i el comportament de tots els usuaris, vianants i ciclistes.*

A la vista d'aquests antecedents ambdues parts acorden subscriure aquest conveni de col·laboració, que es subjecta als pactes següents.

PACTES

1. Objecte

- a) *L'objecte d'aquest conveni de col·laboració és complementar l'educació per a la mobilitat segura impartida a l'alumnat dels centres escolars del municipi durant el curs escolar. Per aquest motiu, el Servei Català de Trànsit i l'Ajuntament de Vilassar de Dalt desenvoluparan conjuntament activitats pràctiques d'educació per a la mobilitat segura.*
- b) *Es tractarà de l'organització d'activitats pràctiques que, de forma complementària i simultània, desenvoluparan les dues parts: el Servei Català de Trànsit s'encarregarà de fer tallers per al millor coneixement de la seguretat passiva i de la mecànica i del funcionament de la bicicleta i l'Ajuntament de Vilassar de Dalt es farà càrrec de les activitats de circulació.*

2. Compromisos del Servei Català de Trànsit

Per fer efectiu aquest conveni, el Servei Català de Trànsit, a través del Servei Territorial de Trànsit de Barcelona es compromet a:

- a) *Posar a disposició de l'Ajuntament de Vilassar de Dalt el material didàctic d'educació per a la mobilitat segura per facilitar el desenvolupament de programes i activitats d'aula i facilitar l'assessorament necessari, si escau.*
- b) *Efectuar conjuntament amb l'Ajuntament de Vilassar de Dalt una activitat educativa pràctica en els llocs i dates que s'acordin, que s'establiran mitjançant el document de formalització de les activitats pràctiques. La realització de l'activitat estarà supeditada a la disponibilitat de recursos per portar-la a terme.*
- c) *Impartir tallers d'educació per a la mobilitat segura adequats a l'edat dels destinataris, aportant dos monitors per al desenvolupament de l'activitat, excepte que es pacti un altre tipus d'organització en casos concrets i s'estableixi en el document de formalització de les activitats pràctiques.*
- d) *Aportar els materials necessaris per al desenvolupament dels tallers i per al muntatge d'un circuit de circulació (cascos, bicicletes, eines, senyals de trànsit), fent-se càrrec del seu trasllat i de vetllar per al manteniment correcte d'aquests materials.*



- e) Vetllar per la seguretat dels participants en la realització dels tallers d'educació per a la mobilitat segura de què es fa càrrec amb els seus monitors.*
- f) Retirar els materials aportats si se'n detecta un ús inadequat o s'utilitza per a finalitats diferents a les previstes en el conveni.*

3. Compromisos de l'Ajuntament de Vilassar de Dalt

L'Ajuntament de Vilassar de Dalt es compromet a:

- a) Promoure l'educació per a la mobilitat segura escolar amb intervencions concretes, d'acord amb les línies de treball que marca el Servei Català de Trànsit.*
- b) Aportar un espai que tingui les característiques necessàries per a un desenvolupament correcte de l'activitat.*
- c) Organitzar el trasllat dels participants fins al lloc de realització de l'activitat.*
- d) Coordinar la formació de grups de treball per desenvolupar les activitats amb el millor aprofitament.*
- e) Realitzar activitats d'educació per a la mobilitat segura en l'espai del circuit destinat a la circulació aportant els monitors necessaris.*
- f) Vetllar per la seguretat dels participants en la realització de les situacions de circulació de què es fa càrrec amb els seus monitors.*
- g) Facilitar l'assistència sanitària als participants en el cas que al parc d'educació per a la mobilitat segura pateixin alguna lesió.*
- h) Comunicar al Servei Territorial de Trànsit de Barcelona qualsevol accident o incident que es produeixi durant la realització de l'activitat o en les tasques de suport relacionades amb la instal·lació o manteniment del parc.*
- i) Fer una memòria de l'activitat del parc i de les activitats d'educació viària escolar que fan els centres educatius que hi participen i trametre-la al Servei Català de Trànsit.*

4. Responsabilitat

Cadascuna de les parts signants del conveni s'ha de fer càrrec de qualsevol reclamació que es derivi de danys causats com a conseqüència del desenvolupament de l'activitat que hagi portat a terme, i així mateix cada part ha de verificar prèviament que el risc de l'activitat realitzada pels seus monitors estigui cobert per les seves respectives assegurances.

5. Vigència i causes d'extinció

La vigència d'aquest conveni serà la del Conveni marc de col·laboració a partir de la seva signatura, pròrroga inclosa.



El present conveni s'extingirà pel compliment de l'acció que en constitueix l'objecte o perquè s'hagi incorregut en alguna de les causes de resolució següents:

- a) El transcurs del termini de vigència del Conveni marc de col·laboració sense que se n'hagi acordat la pròrroga.*
- b) L'acord unànime de les parts.*
- c) L'incompliment de les obligacions i els compromisos assumits per les parts. En aquest cas, s'estarà al que disposa l'article 51.2.c) de la Llei 40/2015, d'1 d'octubre, de règim jurídic del sector públic.*
- d) Per impossibilitat d'aconseguir l'objecte o l'acció prevista en aquest conveni.*
- e) Per decisió judicial declaratòria de la nul·litat del conveni.*
- f) Per qualsevol altra causa diferent de les anteriors prevista en el conveni o en altres lleis.*

La part que proposi resoldre aquest conveni ho haurà de comunicar a l'altra part per escrit amb dos mesos d'antelació.

L'acord de pròrroga o l'extinció del Conveni marc de col·laboració suposarà automàticament que aquest conveni quedarà, segons el cas, prorrogat o extingit a tots els efectes.

El compliment, la resolució o les possibles controvèrsies que poguessin originar-se en la interpretació o aplicació del present conveni seran sotmeses a la consideració de les parts, a través del mecanisme de seguiment, vigilància i control, del Conveni marc de col·laboració.

6. Document de formalització de les activitats pràctiques

Amb la finalitat de concretar les activitats objecte d'aquest conveni, el Servei Territorial de Trànsit de Barcelona ha de trametre els documents de formalització de les activitats pràctiques a l'Ajuntament de Vilassar de Dalt on s'han de concretar els termes i les condicions d'aquestes activitats d'acord amb el que disposen els pactes d'aquest conveni.

7. Jurisdicció

Les qüestions litigioses que puguin sorgir en la interpretació i compliment d'aquest conveni hauran de ser resoltes per acord de les parts, i, si aquest no fos possible, quedaran sotmeses a la jurisdicció contenciosa administrativa.

I, com a prova de conformitat amb el contingut d'aquest conveni, el signen a un sol efecte a la data de la signatura electrònica.

Pel Servei Català de Trànsit

Per l'Ajuntament



Juli Gendrau i Farguell

Carola Llauro i Sastre

Director

Alcalde/essa

(Per autorització. Resolució de 22 de setembre de 2020)

2. Notificar aquest acord al Servei Català de Trànsit.
3. Comunicar aquest acord al cap de la Policia Local.
4. Facultar l'alcalde/essa de l'ajuntament per a la signatura del conveni aprovat en l'apartat primer d'aquest acord, i tan àmpliament com en dret sigui possible per a dur a terme els actes d'execució necessaris per a garantir-ne l'efectivitat.
5. Publicar el present acord en el Portal de la Transparència d'aquest ajuntament, en compliment de la previsió legal continguda en l'article 8.1.f) de la Llei 19/2014, de 29 de desembre, de transparència, accés a la informació pública i bon govern, en la secció Convenis.

4.2.- Acceptació de les competència delegada per l'Alcaldia.

Explicat l'abast d'aquest tema per part de la secretària accidental a petició de l'alcalde/essa, es procedeix a votar i per unanimitat dels presents, s'adopta l'acord següent:

*REF: Expedient número **GSEC2020000084***

Assumpte

Ampliació de les competències delegades a la Junta de Govern Local.

Relació de fets

1. Per Decret d'Alcaldia número **1.073**, de data 6 de juliol de 2020, es va delegar a la Junta de Govern Local una sèrie de competències, i entre elles la següent:
 - Aprovació de convenis de col·laboració amb institucions i administracions públiques i privades.
2. En sessió de Junta de Govern Local de data 9 de juliol de 2020 es va acceptar aquesta delegació.



3. Això no obstant, per causes d'operativitat, es considera convenient ampliar la competència abans esmentada en el sentit de què la Junta de Govern pugui aprovar també la despesa derivada d'aquests convenis.
4. La Junta de govern Local haurà d'acceptar aquesta ampliació de la delegació, moment en el qual aquest decret i les seves conseqüències prendran executivitat.

Fonaments de dret

- Arts. 20.1.b), 21.2 i 3, i 23.1 i 4 de la Llei 7/85, de 2 d'abril, Reguladora de les bases del règim local.
- Arts. 48.1.b) i 56 del Decret legislatiu 2/2003, de 28 d'abril, pel qual s'aprova el Text refós de la llei municipal i règim local de Catalunya
- Arts. 5, 13 i següents del Reglament Orgànic Municipal aprovat definitivament en sessió de 28 de setembre de 2000.
- Supletòriament, arts. 43 i ss. i 114 i ss. del Decret 2568/86, de 28 de Novembre, pel qual s'aprova el Reglament d'organització, funcionament i règim jurídic de les corporacions locals.
- Art. 9 de la Llei 40/2015, d'1 d'octubre de Règim jurídic del sector Públic.

Resolució

1. Ampliar la delegació a la Junta de Govern Local relativa a l'aprovació de convenis, i que el redactat quedi de la manera següent:
 - A més de la delegació actual de: *“Aprovació de convenis de col·laboració amb institucions i administracions públiques i privades”*, afegir: *“així com l'autorització i disposició de les despeses derivades d'aquests convenis, dins de les quanties en les quals és competent.*
2. Trametre aquesta resolució a la Junta de Govern Local per tal que pugui acordar l'acceptació de la modificació de la competència delegada especificada al punt anterior.
3. Comunicar aquesta resolució als cap d'Àrea i a Comunicació i publicar-ho al portal de transparència als efectes adients.



4.3.- OMAJ2018000038 - Llicència de segregació de finca del c/ Manuel Moreno, 106-108 i acceptació de cessió

Explicat l'abast d'aquest tema per part del regidor de l'àrea d'Urbanisme, Habitatge i Equipaments i Medi Ambient, es procedeix a votar i per unanimitat dels presents, s'adopta l'acord següent:

REFERÈNCIA DE L'EXPEDIENT: OMAJ2019000038

Assumpte

OMAJ2018000030 - Llicència de segregació de finca del c/ Manuel Moreno, 106-108 i acceptació de cessió

Relació de fets

- En data 28 d'octubre de 2019 i amb registre d'entrada número E2019008850, el Sr. XXX presenta un projecte de segregació i sol·licita llicència urbanística per la parcel·lació d'una finca situada en el c/ Manuel Moreno 106, en quatre (4) finques resultants situades una al c/ Manuel Moreno 106 - Riera Salvet 55 i l'altre al c/ Manuel Moreno 108 - Riera Salvet, 57-59-61-63, (segregació de l'antiga nau de Can Ribot de l'habitatge existent i cessió de dues finques destinades a vials).
- El 10 de març de 2020 i amb registre d'entrada número E2020002246, el Sr. XXX presenta un nou projecte de segregació amb documentació complementària i sol·licita llicència urbanística per la parcel·lació d'una finca situada en el c/ Manuel Moreno 106, en quatre finques resultants situades una al c/ Manuel Moreno 106 - Riera Salvet 55 i l'altre al c/ Manuel Moreno 108 - Riera Salvet, 57-59-61-63, (segregació de l'antiga nau de Can Ribot de l'habitatge existent i cessió de dues finques destinades a vials).
- Posteriorment, en data 4 de maig de 2020 i amb registre d'entrada número E2020003408, el Sr. XXX presenta la Proforma del document públic o privat que reflecteix la divisió de terrenys segons el que estableix l'article 28 del Decret 64/2014, de 13 de maig, pel qual s'aprova el Reglament sobre protecció de la legalitat urbanística.
- El 16 de setembre de 2020, l'arquitecte municipal de l'ajuntament de Vilassar de Dalt va informar favorablement a la llicència urbanística consistent en la parcel·lació d'una finca situada en el c/ Manuel Moreno, 106, en quatre finques resultants. (segregació de l'antiga nau de Can Ribot de l'habitatge existent i cessió de dues finques destinades a vials).



- Finalment, el 24 de setembre de 2020 el secretari general de l'ajuntament de Vilassar de Dalt va informar desfavorablement aquesta llicència de parcel·lació amb les conclusions següents:

“... ”

1. Existeix un desfàs entre la superfície dels metres aportats registralment (2.026m²) i els metres quadrats de les 4 finques resultants: 1.575,84 + 418,51 + 17,07 + 73,59 = 2.085,01 m². Per la qual cosa o es justifica tant en la realitat física com en la major cabuda registral de la finca aportada o en cap cas aquesta parcel·lació serà inscrita al Registre de la Propietat.

2. La finca aportada que es descriu tant en l'informe com en la “proforma” no és la descripció adequada. Les descripcions de finques no les podem formular com creiem convenient si no com s'estableix en la legislació hipotecària. La autèntica descripció de la finca aportada haurà de ser la que es descriu pel Registre de la Propietat de Mataró com a finca Núm. 1.078 del municipi de Vilassar de Dalt.

3. Per tot l'anterior informe DESFAVORABLEMENT aquesta llicència de parcel·lació.”

- En data 26 de setembre de 2020 i amb registre d'entrada número E2020008142, el Sr. XXX presenta documentació complementària referent a la rectificació de la superfície de la finca aportada i les descripció de les finques de les finques resultant.
- Així l'interessat ha presentat dos documents emesos per la notaria d'Albert Domingo i Castellà anomenats “rectificació descriptiva de finca” i l'altre “declaració d'obra nova antiga, segregacions i cessió gratuïta”, aquest últim que substitueix al inicialment presentat en data 4 de maig de 2020.
- L'arquitecte municipal, en data 9 d'octubre del 2020, va emetre un informe tècnic amb la conclusió següent:

“Havent examinat la documentació complementària presentada i tenint en compte les conclusions de l'informe emès pel secretari general de l'ajuntament de Vilassar de Dalt de data 24 de setembre de 2020, el tècnic sotasignat entén que s'han esmenat les deficiències del document presentat.

Tot i això es creu convenient que s'afegeixi a l'inici de les descripcions de les finques resultants el següent: “Finca consistent en”, així com també afegir l'apartat “PROPIETAT: Ajuntament de Vilassar de Dalt o Sr. Antonio Juan Guerrero” segons sigui el cas de cada finca, i per tant s'informa FAVORABLEMENT a la sol·licitud de llicència urbanística consistent en la parcel·lació d'una finca situada en el c/ Manuel Moreno, 106, en quatre finques resultants. (Segregació de l'antiga nau de Can Ribot de l'habitatge existent), en els termes exposats en el present informe.”

- El secretari general, en data 13 d'octubre del 2020, ha emès un informe jurídic amb la conclusió següent:



“1r.- Pel que fa a les descripcions de les finques resultants de la proforma del document públic o privat que reflecteixi la divisió de terrenys presentat, es creu convenient que s’afegeixi a l’inici de les descripcions de les finques resultants el següent: “Finca consistent en”, així com també afegir l’apartat “PROPIETAT: Ajuntament de Vilassar de Dalt o Sr. XXX segons sigui el cas de cada finca quedant de la manera següent tal i com suggereix l’arquitecte municipal al seu informe.

2n.- Per tant, havent examinat la documentació complementària presentada i tenint en compte les conclusions de l’arquitecte i del meu anterior informe de data 24 de setembre de 2020, el tècnic sotasignat entén que s’han esmenat les deficiències del document presentat.”

Fonaments de dret

- Llei 3/2012, del 22 de febrer, de modificació del text refós de la Llei d’urbanisme, aprovat pel Decret legislatiu 1/2010, del 3 d’agost.
- Text Refós del POUM de Vilassar de Dalt, conformades per la Comissió Territorial d’Urbanisme i publicat al DOGC núm. 6474 de 7 d’octubre del 2013.
- Art. 53.1.r) i 56.1 del Decret Legislatiu 2/2003, de 28 d’abril que aprova el Text Refós de la Llei municipal i de règim local de Catalunya.
- Art. 75 i següents del Decret 179/1995, d’aprovació del Reglament d’obres, activitats i serveis dels ens locals (ROAS).
- Ordenança municipal reguladora de les obres a la via pública publicada al BOP de Barcelona el 8 d’octubre del 1996.
- Aquesta resolució es dicta en exercici de les competències conferides en virtut de delegació efectuada per l’alcaldia d’aquest ajuntament, per Decret 585 de 17 de juny de 2015 i publicat al BOP de data 23 de juliol de 2015.

Proposta d’acord

1. Restar assabentat i donar conformitat a l’informe de l’arquitecte municipal que consta en l’expedient conforme el qual no procedeix sol·licitar l’opinió i l’assessorament de la Comissió de Patrimoni, en tant que en la sol·licitud d’obres formulada no incideixen factors de complexitat o conflictivitat, d’acord amb el que preveu l’article 16.a) del Pla Especial del Patrimoni Arquitectònic i Ambiental de Vilassar de Dalt.
2. Concedir al Sr. XXX amb DNI XXX la llicència per la segregació de la finca del c/ Manuel Moreno, 106 de la manera següent:

FINCA APORTADA PER SEGREGAR AMB AQUESTA LLICÈNCIA (Identificació cadastral: 6863004DF4966S0001MD)

“... DESCRIPCIÓ: Urbana. Finca Consistent en una casa d’un solar, es compon de soterrani, baixos i primer pis i unit a ella un edifici cobert que consta de baixos i pis



alt, juntament amb el terreny annex a la fita casa, en la qual està construït un pou l'aigua del qual s'utilitza pel reg, elevant-se per mitjà d'una bomba i un motor elèctric. Tot això radicat al poble de Vilassar de Dalt, en el carrer Manuel Moreno, número cent sis, avui números cent sis i cent vuit. Aquesta casa i edificis mesura tot junt una superfície edificada d'uns mil cent metres quadrats aproximadament. La casa i edificis amb el terreny annex als mateixos mesura tot junt dos mil vint-i-sis metres quadrats.

RECTIFICACIÓ DE CABUDA: Segons resulta recent mesurament, la superfície del solar és de dos mil vuitanta-cinc metres un decímetre quadrats. Superfície aquesta coincident amb la superfície cadastral, tal i com resulta de la certificació cadastral descriptiva i gràfica que més endavant protocol·litzo a aquesta escriptura, i de la que resulta dos mil vuitanta-cinc metres quadrats, ja que el cadastre no treballa amb decimals.

AFRONTA: pel seu front, orient, amb el dit carrer; per la dreta, entrant, nord, amb propietat de XXX; per l'esquerra, migdia, amb propietat de XXX destinat a carrer en projecte; pel fons, Ponent, amb una Riera anomenada indistintament del Doctor de Salort.

AFRONT ACTUALMENT: al front, amb el carrer de la seva situació, carrer Manuel Moreno a on està assenyalat amb els números 106-108; per l'esquerra, entrant, amb el carrer Vidal i Barraquer; per la dreta, amb finca del carrer Manuel Moreno, número 104 amb referència cadastral 6863003DF4966S0001FD; i pel fons, amb la Riera Salvat.

INSCRIPCIÓ: inscrita en el Registre de la Propietat número TRES dels de Mataró, al volum 3554, llibre 206 de Vilassar de Dalt, foli 196, finca 1078, inscripció 8a. (...) ...”

FINQUES RESULTANTS:

FINCA 1

DESCRIPCIÓ: UBANA: **Finca consistent en un** habitatge unifamiliar amb front al carrer Manuel Moreno, número cent sis de Vilassar de Dalt, es compon de soterrani baixos i pis primer, amb una superfície construïda de cinc-cents metres quadrats; edificada sobre un solar de superfície quatre-cents divuit metres cinquanta-un decímetres quadrats (418,51m²), estant la part no edificada destinada a pati.

AFRONTA: al front, amb el carrer de la seva situació, carrer Manuel Moreno a on està assenyalat amb els números 106; per l'esquerra, entrant, amb resta de finca matriu; per la dreta, amb finca del carrer Manuel Moreno, número 104 amb referència cadastral 6863003DF4966S0001FD; i pel fons, amb finca de que es segrega que es descriu sota el número 2.

VALOR: es valora la finca segregada en quatre-cents trenta mil euros. (430.000€)

PROPIETAT: Sr. XXX



FINCA 2

DESCRIPCIÓ: URBANA. **Finca consistent per** edifici aïllat de planta baixa i planta pis amb un volum annex compost de soterrani i baixos, situat al carrer Manuel Moreno, número 108 de Vilassar de Dalt. Té una superfície construïda de mil tres-cents noranta-sis metres quadrats, que compren la nau, l'assegador i el celler situat sota rasant on hi ha un pou; edificada sobre un solar de superfície mil cinc-cents setanta-cinc metres vuitanta-quatre decímetres quadrats (1.575,84m²), estant la part no edificada destinada al pati.

AFRONTA: al front, amb el carrer de la seva situació, carrer Manuel Moreno a on està assenyalat amb el número 108; per l'esquerra, entrant, amb el carrer Vidal i Barraquer; per la dreta, amb finca segregada sota el número 1, i pel fons, amb finca segregada i descrita sota el número 3.

VALOR: es valora l'obra nova antiga en seixanta-cinc mil euros (65.000€)

PROPIETAT: Sr. XXX

FINCA 3

DESCRIPCIÓ: URBANA: **Finca consistent en** porció de terreny de vial públic situada a Vilassar de Dalt, de superfície disset metres set decímetres quadrats. (17,07 m²)

AFRONTA: al front, amb la Riera Salvet; per l'esquerra, amb finca del carrer Manuel Moreno, número 104 amb referència cadastral 6863003DF4966S0001FD; per la dreta amb finca que es segrega que es descriu a continuació sota el número 3; i pel fons, amb finca abans segregada sota el número 1.

VALOR: és valora la finca segregada en mil euros (1.000,00€)

PROPIETAT: Ajuntament de Vilassar de Dalt

FINCA 4

DESCRIPCIÓ: URBANA. **Finca consistent en** porció de terreny de vial públic situada a Vilassar de Dalt, de superfície setanta-tres metres cinquanta-nou decímetres quadrats (73,59 m²), hi ha una edificació de planta soterrani i planta baixa amb una superfície construïda total de catorze metres quadrats

AFRONTA: al front, amb la Riera Salvet; per l'esquerra, amb finca abans segregada sota el número 2; per la dreta amb el carrer Vidal i Barraquer; i pel fons, amb la resta de la fica que es descriu a continuació.

VALOR: es valora la finca segregada en deu mil euros (10.000€)

PROPIETAT: Ajuntament de Vilassar de Dalt



3. Acceptar la cessió gratuïta i lliure de càrregues ofertada pel Sr. XXX amb DNI XXX a favor de l'Ajuntament de Vilassar de Dalt, de les franges de terreny de disset metres amb set decímetres quadrats (17,07 m²) i setanta tres metres cinquanta-nou decímetres quadrats (73,59 m²) destinades a vial a la Riera Salvet 55 i Riera Salvet 57-63 respectivament amb la descripció següent:

FINCA 3

DESCRIPCIÓ: URBANA: **Finca consistent en** porció de terreny de vial públic situada a Vilassar de Dalt, de superfície disset metres set decímetres quadrats. (17,07 m²)

AFRONTA: al front, amb la Riera Salvet; per l'esquerra, amb finca del carrer Manuel Moreno, número 104 amb referència cadastral 6863003DF4966S0001FD; per la dreta amb finca que es segrega que es descriu a continuació sota el número 3; i pel fons, amb finca abans segregada sota el número 1.

VALOR: és valora la finca segregada en mil euros (1.000,00€)

PROPIETAT: Ajuntament de Vilassar de Dalt

FINCA 4

DESCRIPCIÓ: URBANA. **Finca consistent en** porció de terreny de vial públic situada a Vilassar de Dalt, de superfície setanta-tres metres cinquanta-nou decímetres quadrats (73,59 m²), hi ha una edificació de planta soterrani i planta baixa amb una superfície construïda total de catorze metres quadrats

AFRONTA: al front, amb la Riera Salvet; per l'esquerra, amb finca abans segregada sota el número 2; per la dreta amb el carrer Vidal i Barraquer; i pel fons, amb la resta de la fica que es descriu a continuació.

VALOR: es valora la finca segregada en deu mil euros (10.000€)

PROPIETAT: Ajuntament de Vilassar de Dalt

Deixar constància que l'acceptació es produeix amb la condició que és lliure de càrregues i les parts assumeixen expressament que es faran càrrec de qualsevol passiu que se'n pogués derivar amb indemnitat per l'Ajuntament.

Plànol parcel·lari corresponent que reflecteixi la divisió de terrenys

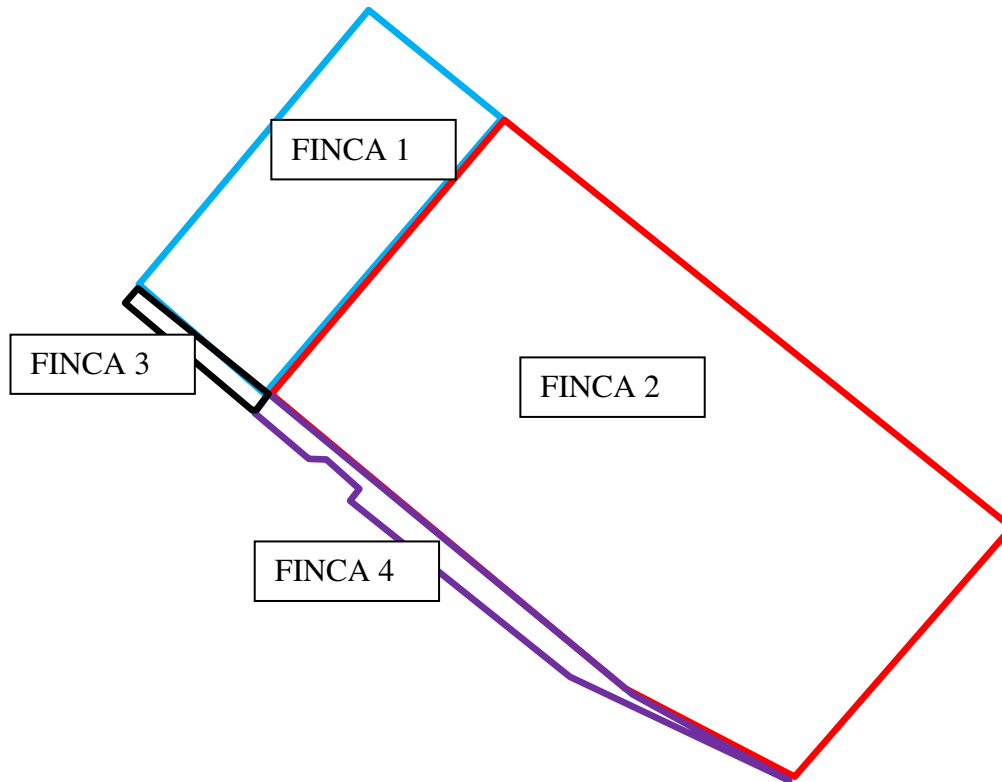

4. Notificar l'acord al titular de la llicència.
5. Donar trasllat de l'acord al departament de rendes i recaptació.

4.4.- OMAJ202000020 Llicència urbanística per rehabilitació integral de Can Ribot per a la implantació de supermercat amb aparcament exterior

REFERÈNCIA DE L'EXPEDIENT: OMAJ202000020

Assumpte

OMAJ202000020 - Llicència urbanística per rehabilitació integral de Can Ribot per a la implantació de supermercat amb aparcament exterior.

Relació de fets

- El Sr. XXX amb DNI XXX en representació de la mercantil CONDIS SUPERMERCATS SA amb NIF A08721177 ha presentat una sol·licitud de llicència



per a la rehabilitació integral de l'antiga fàbrica de Can Ribot per a la implantació de supermercat amb una aparcament exterior situat en el c/ Manuel Moreno, 106 - 108, acompanyada d'un projecte tècnic redactat per l'enginyer tècnic industrial Sr. XXX (col. 9520).

- L'arquitecte municipal ha emès un informe favorable.
- El departament jurídic ha emès un informe favorable.

Fonaments de dret

- Llei 3/2012, del 22 de febrer, de modificació del text refós de la Llei d'urbanisme, aprovat pel Decret legislatiu 1/2010, del 3 d'agost.
- Text Refós del POUM de Vilassar de Dalt, conformades per la Comissió Territorial d'Urbanisme i publicat al DOGC núm. 6474 de 7 d'octubre del 2013.
- Art. 53.1.r) i 56.1 del Decret Legislatiu 2/2003, de 28 d'abril que aprova el Text Refós de la Llei municipal i de règim local de Catalunya.
- Art. 75 i següents del Decret 179/1995, d'aprovació del Reglament d'obres, activitats i serveis dels ens locals (ROAS).
- L'article 16.a) del Pla Especial del Patrimoni Arquitectònic i Ambiental de Vilassar de Dalt aprovat definitivament per la Comissió d'Urbanisme de Barcelona en sessió de 3 de maig de 2000, publicat al DOGC de data 5 de juliol de 2000.
- Aquesta resolució es dicta en exercici de les competències conferides en virtut de delegació efectuada per l'alcaldia d'aquest ajuntament, per Decret 853 de 27 de juny de 2019 i publicat al BOP de data 29 de juliol de 2019.

Proposta d'acord

1. Concedir a la mercantil CONDIS SUPERMERCATS SA amb NIF A08721177 la llicència per a la rehabilitació integral de l'antiga fàbrica de Can Ribot per a la implantació de supermercat amb una aparcament exterior situat en el c/ Manuel Moreno, 106 - 108.
2. Sol·licitar a la comissió de Patrimoni del Pla Especial del Patrimoni Arquitectònic i Ambiental de Vilassar de Dalt (PEPAA), segons estableix l'article 16 del PEPAA, que faci un seguiment i control de les obres i designi un o varis dels seus membres per que efectuïn un segment mensual de les obres degut a l'antiga fàbrica de can Ribot és un bé catalogat i les obres incideixen en factors per la seva complexitat, conflictivitat o qualsevol altre motiu.
3. Aportar una fiança de 9.301,50.-€. per tal de garantir la reposició o la construcció, si cal, dels serveis urbanístics en qualsevol de les formes admeses en dret administratiu. Si és mitjançant un aval, aquest s'haurà de formalitzar per tal de fer-se efectiu a primer requeriment i sense benefici d'exclusió.
4. Les obres s'han d'ajustar al projecte tècnic redactat per l'arquitecte i a les condicions generals de les llicències d'obres majors i a les condicions particulars següents:
 - a) Abans d'iniciar les obres caldrà presentar al registre general d'aquest ajuntament:



- Document d'acceptació signat per un gestor de residus autoritzat on hi ha de constar el codi de gestor, el domicili de l'obra i l'import rebut en concepte de dipòsit per la posterior gestió.
 - Si cal ocupació de via pública, plànol d'ocupació, tanca perimetral i durada prevista.
- a) En el transcurs de les obres la direcció facultativa de l'obra haurà de presentar les actes de les visites/inspeccions mensuals d'obres.
 - b) En relació als rètols identificadors del nou establiment comercial, caldrà que el promotor presenti una proposta consensuada amb els serveis Tècnics Municipals i la Comissió de Patrimoni, tant per la seva mida, com dels colors i ubicació, així com d'altres factors de disseny per que aquests rètols no entrin en contracció amb l'element patrimonial que es vol rehabilitar.
 - c) Per la connexió a la xarxa de clavegueram s'utilitzarà l'existent en l'actual habitatge. En cas que calgui efectuar una nova connexió caldrà sol·licitar-ho expressament.
 - d) Les obres a la via pública, s'efectuaran d'acord amb l'ordenança reguladora de les obres a la via pública publicada al BOP de Barcelona en data 8 d'octubre del 1996.
 - e) Per la construcció del gual caldrà sol·licitar la llicència corresponent.
 - f) Per la connexió a la xarxa de clavegueram s'utilitzarà l'existent en l'actual habitatge. En cas que calgui efectuar una nova connexió caldrà sol·licitar-ho expressament.
 - g) La connexió a la xarxa de clavegueram l'haurà d'efectuar l'empresa SOREA, concessionària del servei municipal de clavegueram.
 - h) Caldrà presentar còpia del full de seguiment, o justificant del gestor pertinent, dels residus de fibrociment i d'aquells que segons la legislació actual en matèria de residus ho estableixi, un cop finalitzades les obres.
 - i) El tractament del pati mantindrà, com a mínim, la densitat d'arbrat actual, tot alliberant les visuals de la façana de l'element catalogat.
5. Notificar l'acord al titular de la llicència.
 6. Donar trasllat de l'acord al departament de rendes i recaptació.

5.0.- Despatx d'alcaldia i regidories.

No n'hi ha hagut.



**Ajuntament
Vilassar de Dalt**

Àrea de serveis generals i econòmics
Secretaria

I, sense més temes a tractar, l'alcaldeessa aixeca la sessió, de la qual, com a secretaria accidental, n'estenc la present acta.

La secretària acctal.
Carme Berengüí Reales

L'alcaldeessa,
Carola Llauro Sastre

Document signat electrònicament.